

BELT DRIVE
4WD
ベルトドライブ

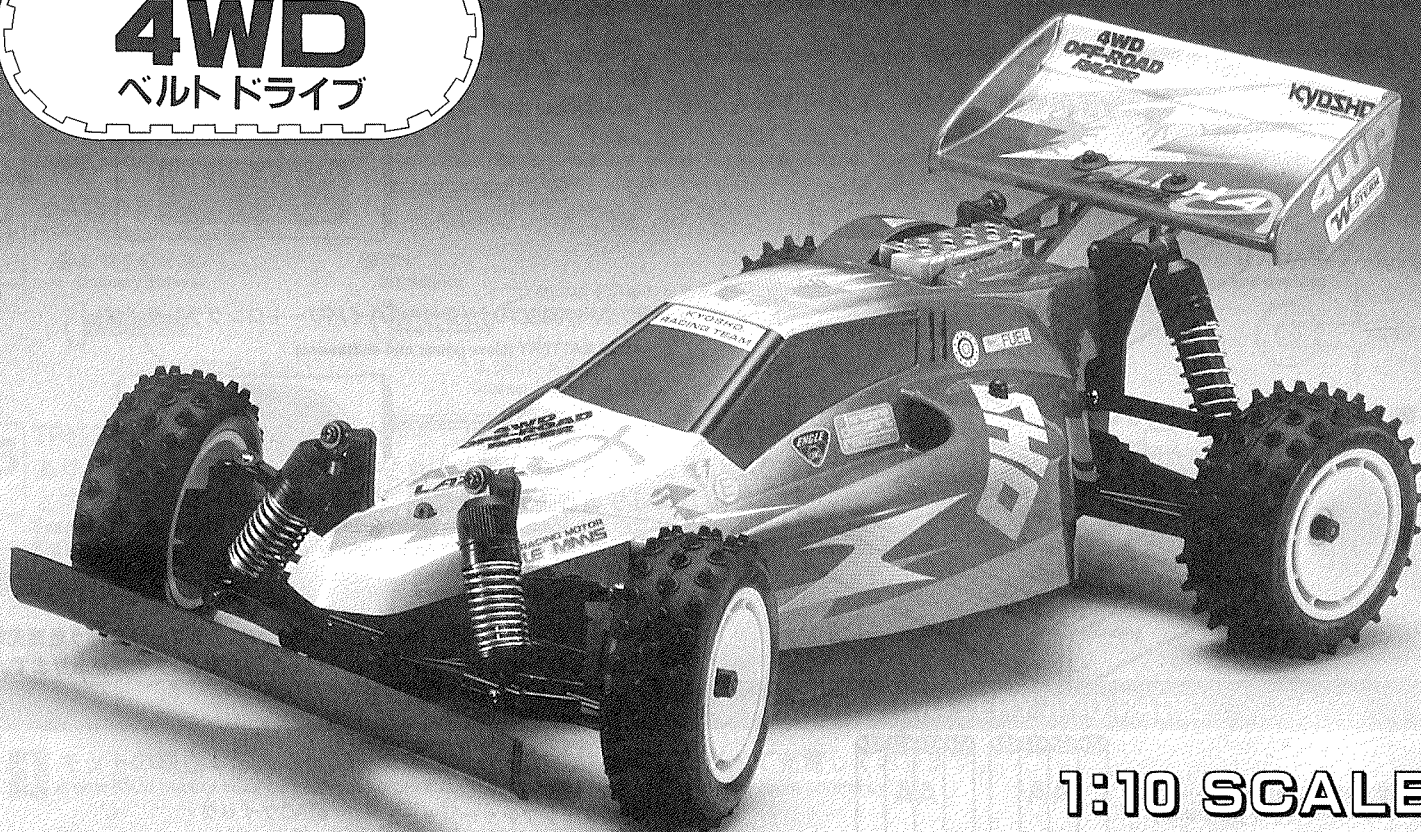

1:10 SCALE

4WD OFF-ROAD RAGER

LAZER ALPHA

RADIO CONTROLLED ELECTRIC POWERED RACING BUGGY

4WDオフロードレーサー **レーザーアルファ**

数多くのレース経験でつちかった独自のノウハウを、おしみなく投入した「レーザーアルファ」。本格4WDオフロードレーサーの優れた走りを、より手軽に楽しめることを目標に誕生しました。名車レーザーZXをベースとして、「速さ」と「作りやすさ」という相反するファクターをハイレベルで両立。様々な新企軸、新構造、そして熟成のメカニズムを盛り込んでいます。シャシー構成は部品点数をおさえると同時に、調整箇所を少なくすることにより、だれにでもマシンの性能を十分に引き出すことができます。またチューンナップに欠かせないオプションパーツも豊富にそろっています。

KYOSHO HAS PUT ITS DESIGN EXPERTS TO WORK TO CREATE AN OFF-ROADER THAT COMBINES EXCELLENT PERFORMANCE WITH QUICK, EASY ASSEMBLY AND SIMPLE ADJUSTMENT. EVEN THE BEGINNER CAN BE CONFIDENT OF GOOD HANDLING AND A CHANCE TO WIN. THE SUSPENSION IS ALL INDEPENDENT WITH WISHBONE/ARM LINKAGE AND OIL-FILLED SHOCK ABSORBERS TO KEEP THE *ALPHA* UNDER CONTROL EVEN ON ROUGH TRACKS. THE *ALPHA* IS BASED ON THE HIGHLY COMPETITIVE *LAZER*, AND CAN BE UPGRADED AT ANY TIME WITH NEARLY ALL *LAZER* OPTIONAL PARTS. THE *ALPHA* GOES TOGETHER EASILY, AND MINIMUM ADJUSTMENT IS NEEDED.

△注意

この無線操縦模型は玩具ではありません。
この商品は高い性能を発揮するように設計されていますので、組立てに不慣れな方は、模型を良く知っている人に手伝ってもらるか、アドバイスをもらって、確実に組立ててください。また、動かして楽しむ場所は万一の場合を考えて、安全を確認してから責任を持ってお楽しみください。

△NOTICE

This radio controlled model is not a toy! It is designed for maximum performance. Seek advice if you are not familiar with this kind of precision models. It is your responsibility to complete this model and to operate this model. Remember! Safety is the first priority.

キットの他にそろえる物 REQUIRED FOR OPERATION

1 2チャンネル2サーボ (BEC)ベック無線操縦機 (プロポ)と電池 2ch with 2servos radio control set (BEC)

- このキットには2チャンネル2サーボのBEC(ベック)表示のプロポが必要です。(この説明書はフタバ製アタックSRをベースに説明しています。)
- 送信機にはスティックタイプとハンドルタイプがありますが、お好みのタイプを用意してください。
You may choose either of the following types of radio control sets.

■スティックタイプ2チャンネルプロポ Stick-type 2ch radio set.

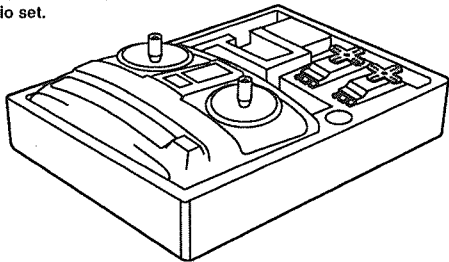

■ハンドルタイプ2チャンネルプロポ Wheel-type 2ch radio set.

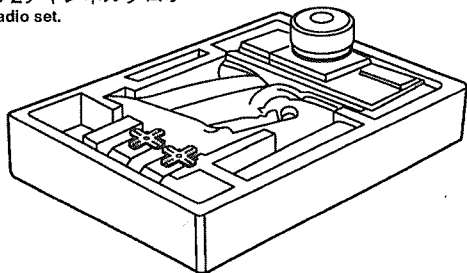

■単3乾電池(送信機用) ... 8本 SUM-3 Battery (For Transmitter)

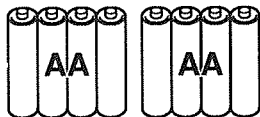

* プロポの取扱い方は、プロポに付属の説明書を参考にしてください。
For radio equipment, refer to the manual that comes with the radio.

標準以外のプロポを使用される場合 For other types of receiver.

- お手持ちのプロポを使用される場合は、下記の<使用できるサーボ・サイズ>を確認してください。
Please refer to the following diagram of a suitable servo & receiver prior to using other types of radio sets.

<使用できるサーボ・受信機サイズ> < Suitable servos & receiver >

■サーボ Servo

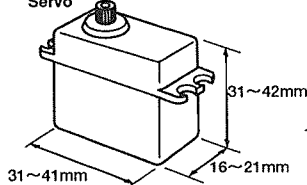

■受信機 Receiver

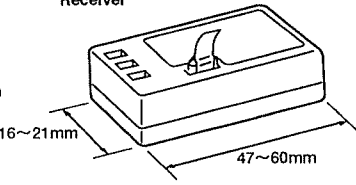

- アンプ仕様プロポを使用する方は、改造が必要です。
販売店か、当社「サービス」にご相談ください。
Modifications are required to use electric speed controllers.
Consult with local dealers or our service division.

2 走行+受信機用バッテリー Operation/Receiver Battery

- バッテリーは、1個で車の走行と受信機の電源として使います。下記のバッテリーが純正バッテリーですのでいずれかを使用してください。
A single battery powers operation and receiver. Batteries listed below are suitable.

■7.2V-1400パワーバッテリー (入門タイプ) POWER BATTERY (Beginners class)

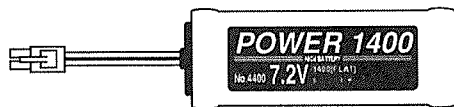

■7.2V-1700SCRバッテリー (ハイパワー+ロングランタイプ) SCR BATTERY (More power and endurance)

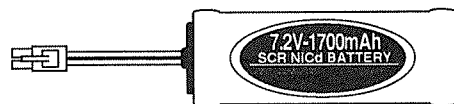

3 バッテリー充電器 Charger for Ni-Cad Battery

- バッテリー用充電器には、自動車用の12Vバッテリーから行う急速充電と、家庭のコンセント (100V) から行う急速充電の2タイプがあります。

Two types of charger are available. One operates from a 12V car battery. The other operates from a 100V in-house outlet.

■DCクイックチャージャーII (20~30分充電) DC QUICK CHARGER II

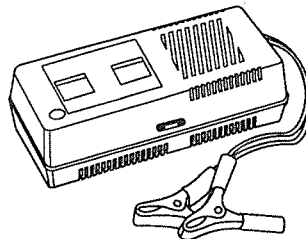

■ACクイック チャージャー

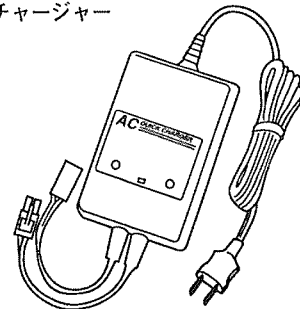

4 塗料、筆 Paint and Brush

- ボディの塗装には塗料が必要です。クリアーボディの内側から塗る専用の水性アクリル塗料をご用意ください。
Water-based acrylic colors are needed for paint work.
(Apply on inner surface of the body)

■ハケ PAINT BRUSH

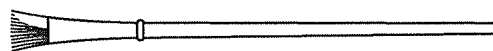

■ポリカカラー PAINT



組立に必要な工具 TOOLS REQUIRED

キットに入っている工具 TOOLS INCLUDED

■十字レンチ Cross Wrench

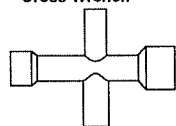

■六角レンチ Hex Wrench

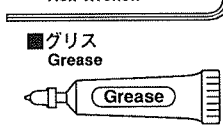

■グリス Grease

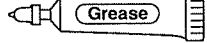

用意する工具 TOOLS NOT INCLUDED

■ドライバー(大、中、小) Phillips Screw Driver (L.M.S)

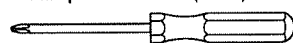

■カッターナイフ Sharp Hobby Knife

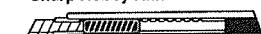

■ラジオベンチ Needle Nose Pliers

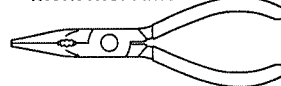

■キリ Awl

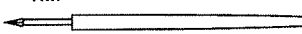

■ニッパー Wire Cutters

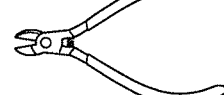

■瞬間接着剤 Instant Glue



- 1** 組立てる前に、説明図をよく見ておおよその構造を理解してから組立ててに入ってください。
Read through the manual before you begin, so you have an overall idea of what to do.
- 2** キットの内容をお確かめください。万一不良、不足がありましたら、お買い求めの販売店にご相談いただくか、当社「サービス」宛にご連絡ください。
Check all parts. If you find any defective parts or missing parts, contact your local dealer or our service division.
- 3** このキットには、形のちがうビスや、長さがちがうビスが多く入っています。原寸図で確かめてから組立ててください。ビス類は多めに入っているものが有りますので、予備としてお使いください。
This kit contains many screws in different metric sizes. (Some screws are extras) For your reference, the figures in the manual show actual sizes.

4 ビス類の見分け方
How to understand the figures.

●ふつうのビス
Ordinary Screws



●TPビス
S/T Screws

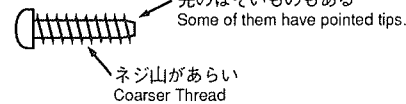

5 ビス類のサイズの表し方
Sizes of screws.

■ビス3×15
Screws

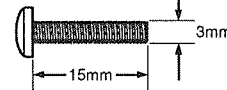

■ナット・ワッシャー3mm
Nuts and washers

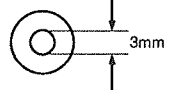

- 6** TPビスは、部品にネジを切りながらしめつけるビスです。しめこみがたい場合がありますが、確実に部品が固定されるまでしめこんでください。ただししめすぎるとネジがきかなくなりますので、部品が変形するまでしめないでください。
Excessive force may permanently damage parts when tightening self tapping screws. It is recommended to stop tightening when some resistance is felt after the threaded portion enters the plastic.

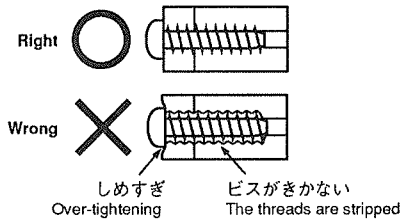

プロポ・ニッカドの準備 PREPARE BATTERY AND RADIO

- 1** キットの組立てに入る前に、ニカドを充電器の説明にしたがって充電しておきます。
A new NiCd battery must be charged before it is used. Charge it before adjusting the radio control system.

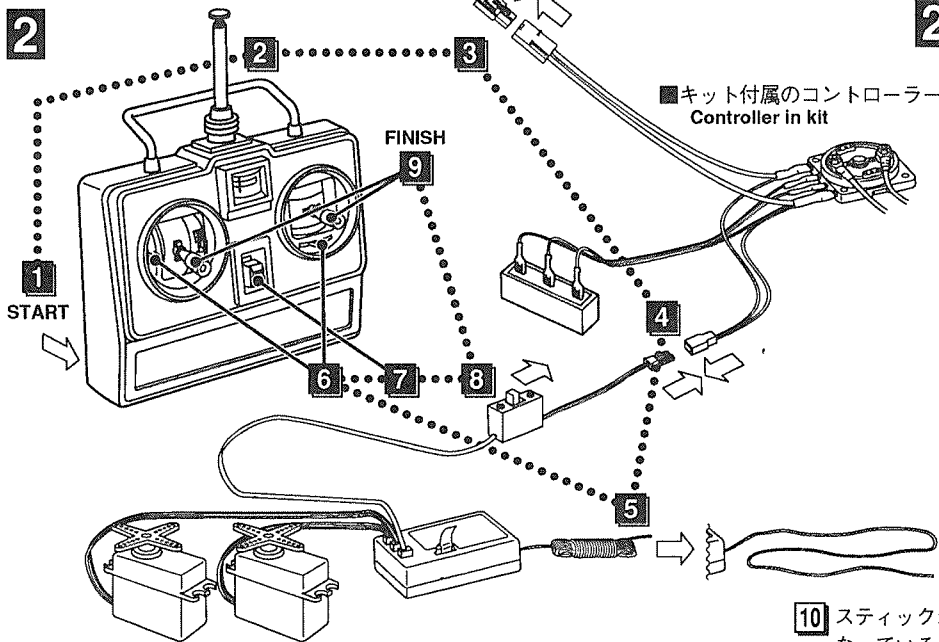
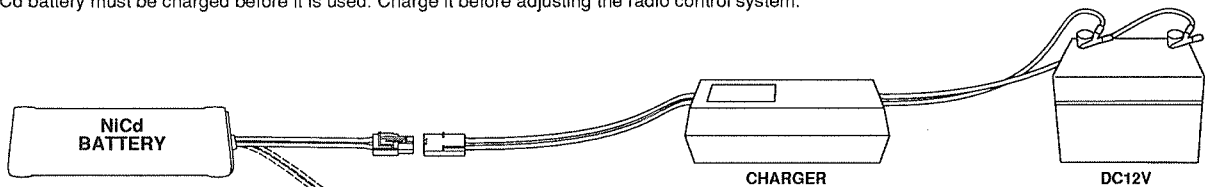

- 2** プロポを下の順序にしたがってセットします。
Set up a radio control system as indicated below.

- 1** 単3乾電池をセットする。
Install batteries.
- 2** アンテナをのばす。(送信機)
Extend the antenna.(Transmitter)
- 3** ニカドをつなぐ。
Connect the NiCd battery.
- 4** スイッチコネクターをつなぐ。
Engage the switch connector.
- 5** アンテナをのばす。(受信機)
Extend the antenna.(Receiver)
- 6** トリムをまん中にセットする。
Set the trim-lever at center.
- 7** スイッチを入れる。(送信機)
Turn the switch on.(Transmitter)
- 8** スイッチを入れる。(受信機)
Turn the switch on.(Receiver)
- 9** スティックを動かしてサーボが動いているか確認。
Make sure the servos are working.
- 10** スティックから指を離したとき、サーボホーンが左の図のようになっているか確認。
When the operation stick is in neutral, servo horns must be in neutral as well.
*なっていない場合は、サーボホーンのビスをはずし、サーボからホーンを引きぬぎ、ずらして差し込みなおす。
*Adjustment can be made by re-installation of the servo horns.
- 11** スイッチを切る。(受信機)
Turn the switch off.(Receiver)
- 12** スイッチを切る。(送信機)
Turn the switch off.(Transmitter)
- 13** アンテナを縮める。(送信機)
Retract the antenna. (Transmitter)

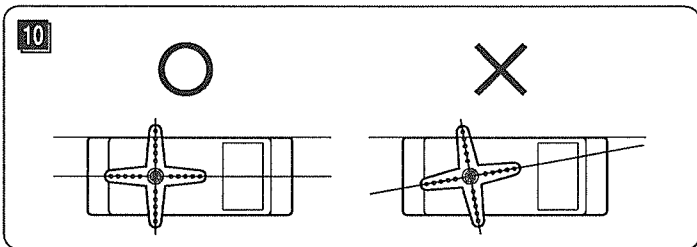

プラスチックパーツ A
Plastic parts A

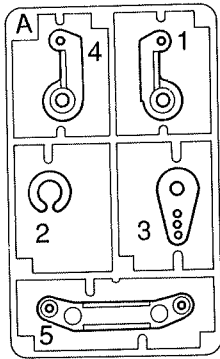

プラスチックパーツ B
Plastic parts B

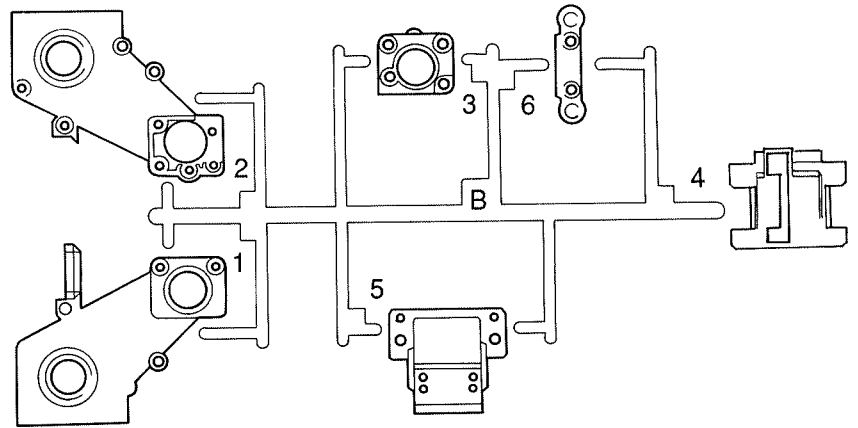

プラスチックパーツ C
Plastic parts C

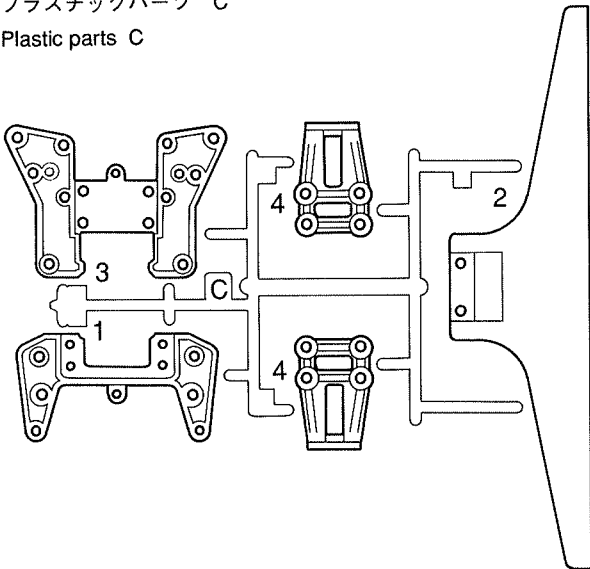

プラスチックパーツ D
Plastic parts D

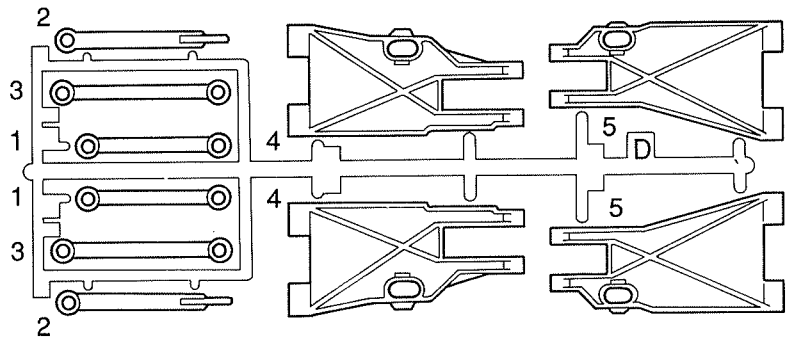

プラスチックパーツ E
Plastic parts E

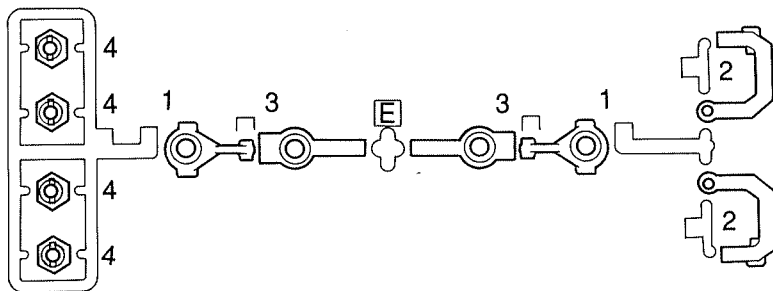

プラスチックパーツ F
Plastic parts F

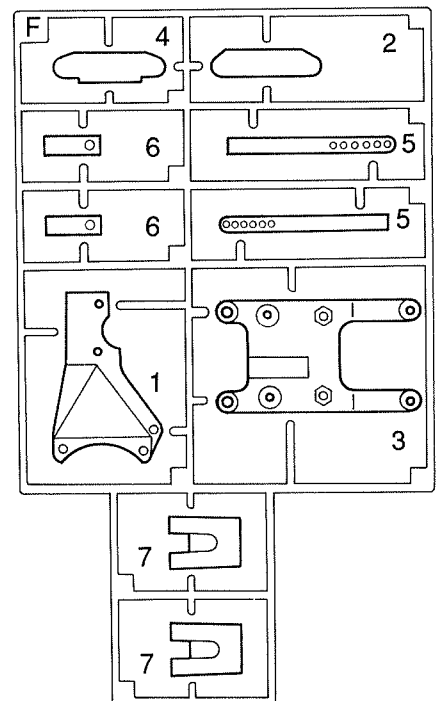

1

ホイールとタイヤ袋結を使用。
Use Wheel Bag and Tire Bag

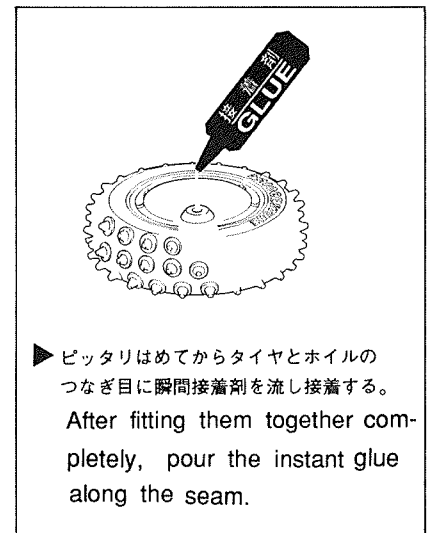
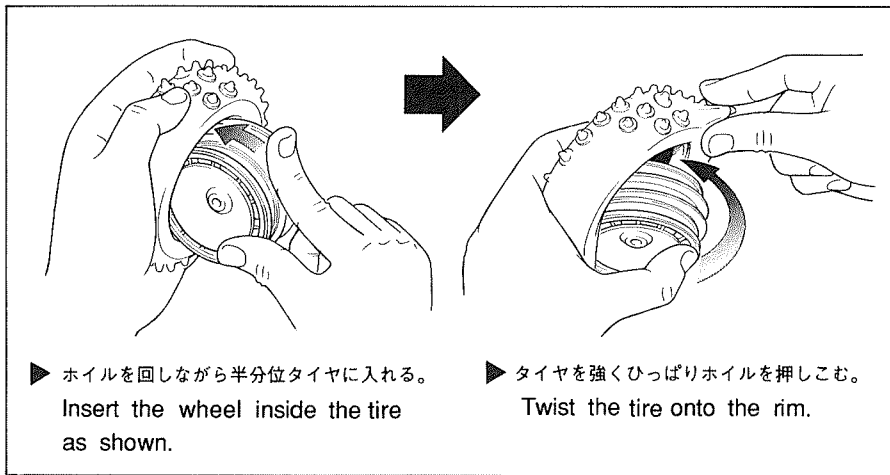
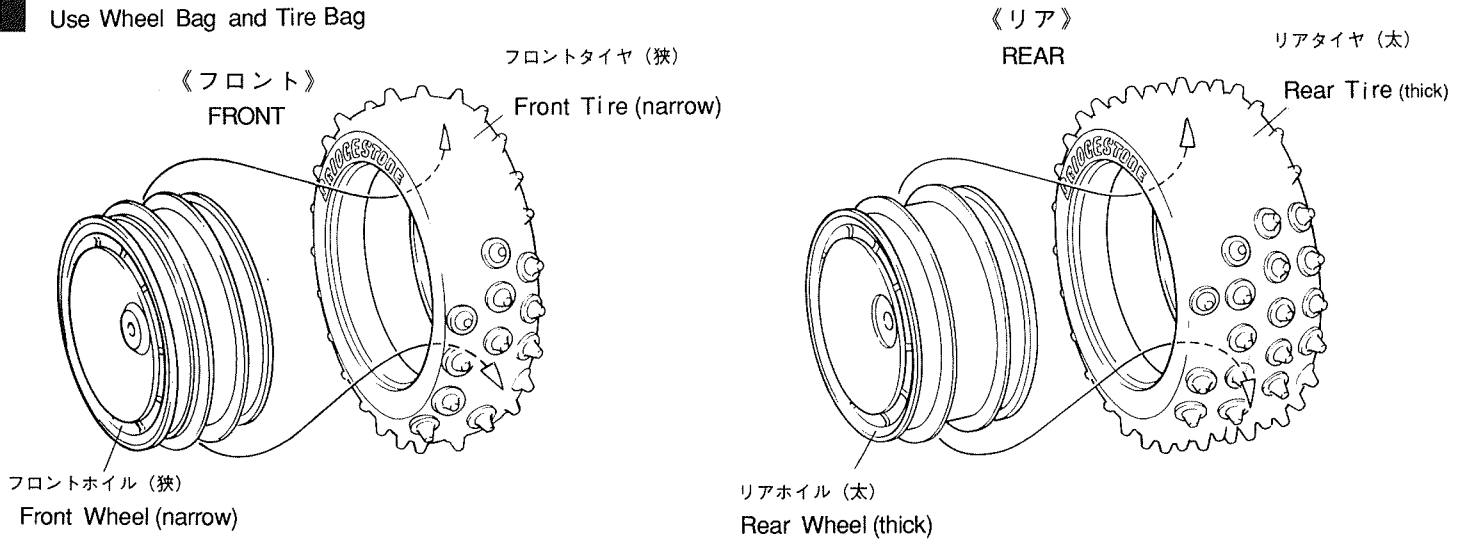

2

プラパーツ A と No. 1 袋結を使用。
Use Plastic Parts A and Bag No. 1.

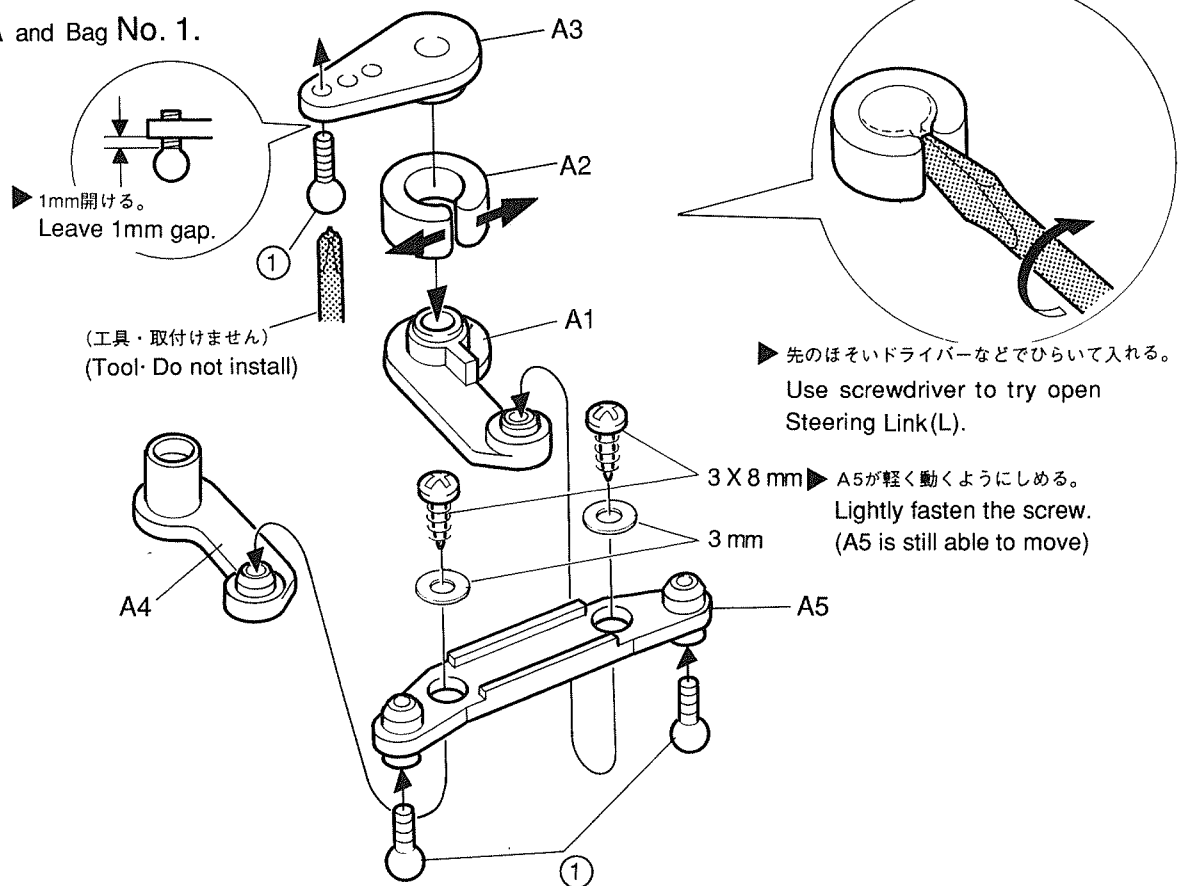

- ① ピロボール
Pillow Ball
- 3 X 8 mm TP ビス
Screw
- 3 mm ワッシャー
Washer

3 プラパーツ D と No. 1 袋結を使用。
Use Plastic Parts D and Bag No. 1.

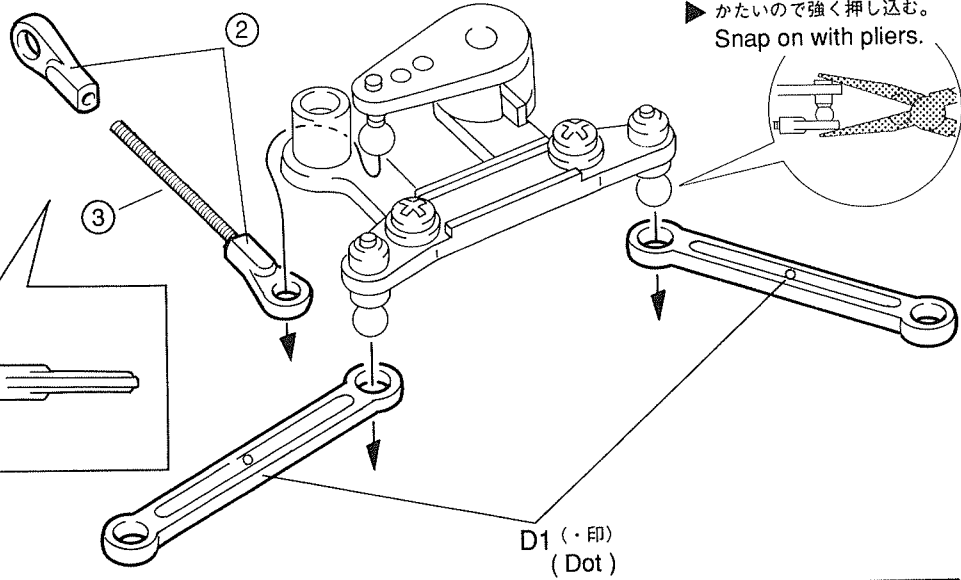
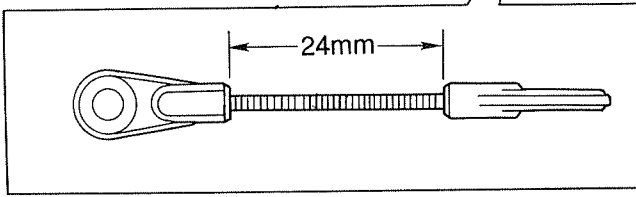
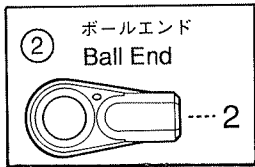

4 No. 1 袋結を使用。
Use Bag No. 1.

▶ 同じ物を2個作る。
Repeat for the second gear.

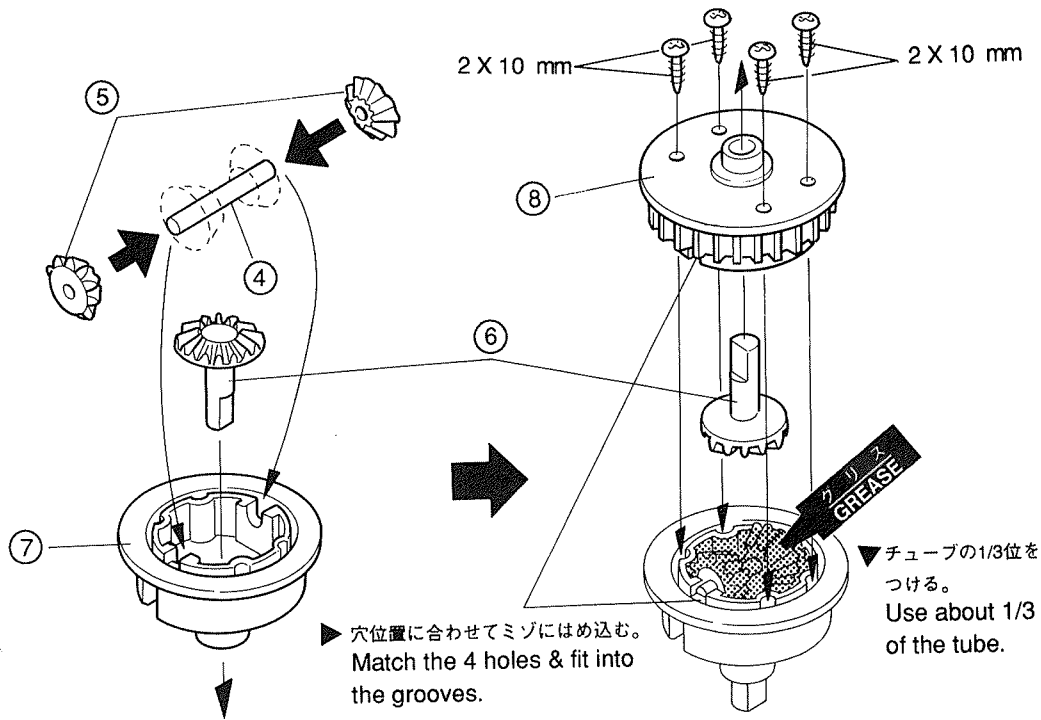
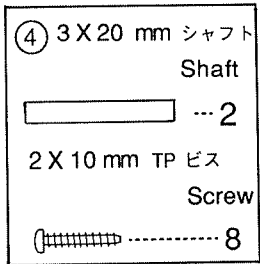

5 No. 1 袋結を使用。
Use Bag No. 1.

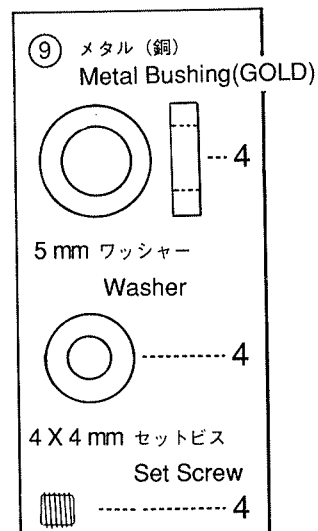

▶ 同じ物を2個作る。
Repeat for the second gear.

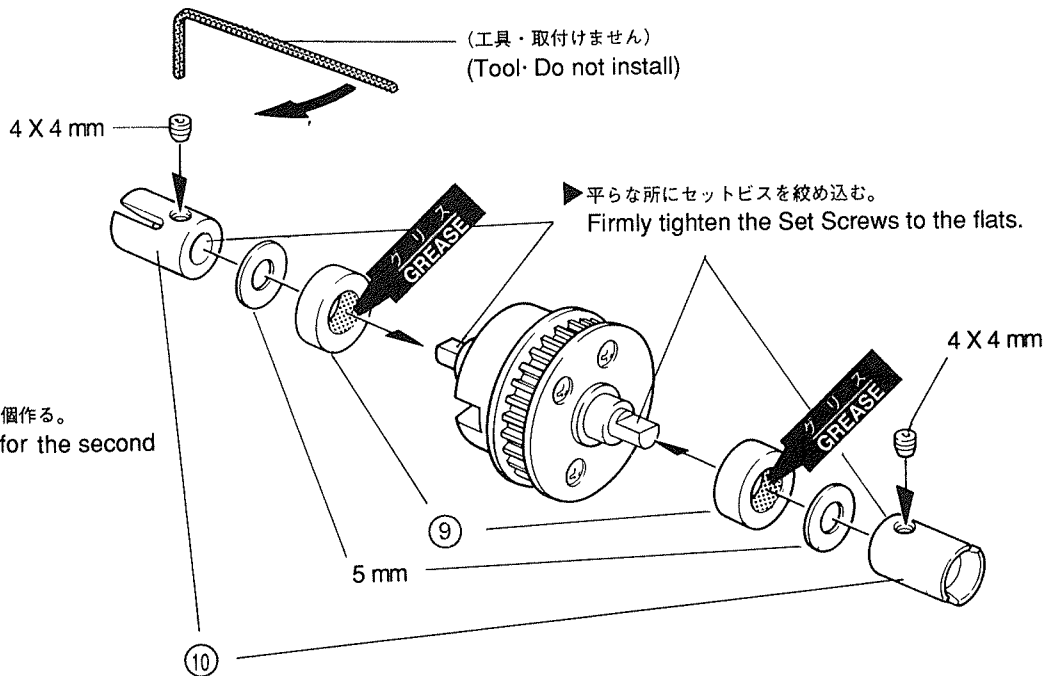

6

プラパーツ B と No. 2 袋詰を使用。
Use Plastic Parts B and Bag No. 2.

⑨ メタル (銅)
Metal Bushing (gold)

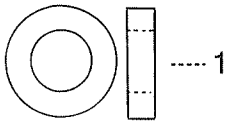

⑬ ローラー
Roller

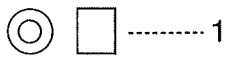

3 X 20 TP ビス
Screw

3

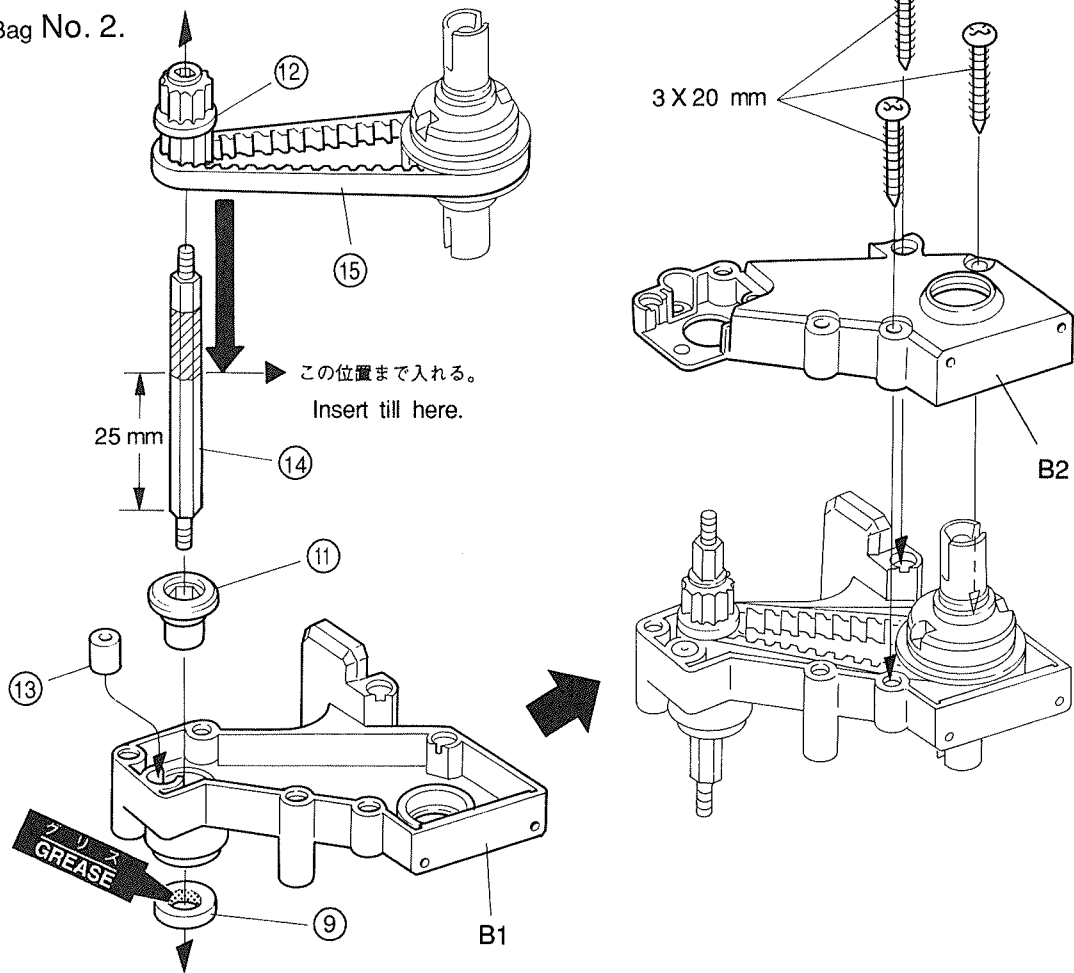

7

プラパーツ B・F と No. 2 袋詰を使用。
Use Plastic Parts B・F and Bag No. 2.

⑰ 3 X 10 mm シャフト
Shaft

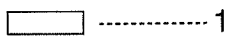

4 mm ワッシャー
Washer

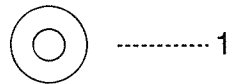

4 mm プラスチックナット (黒)
Plastic Nut (black)

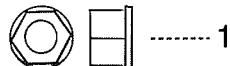

3 X 8 mm TP ビス
Screw

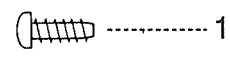

3 X 25 mm ビス
Screw



3 X 35 mm ビス
Screw



3 X 45 mm ビス
Screw

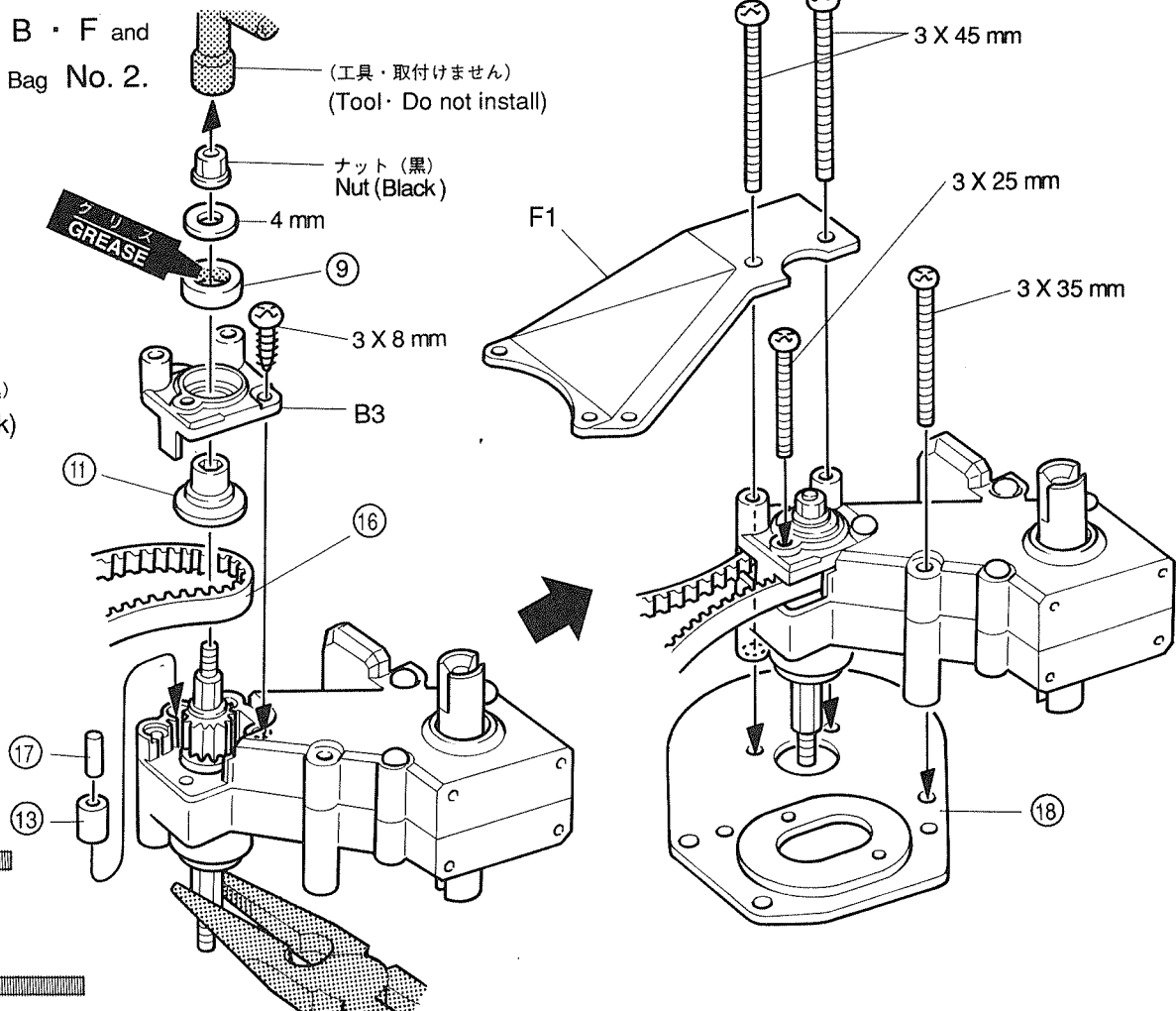

8 No. 2 袋結を使用。
Use Bag No. 2.

- 3 X 3 mm セットビス
Set Screw
- 3 X 4 mm ビス
Screw

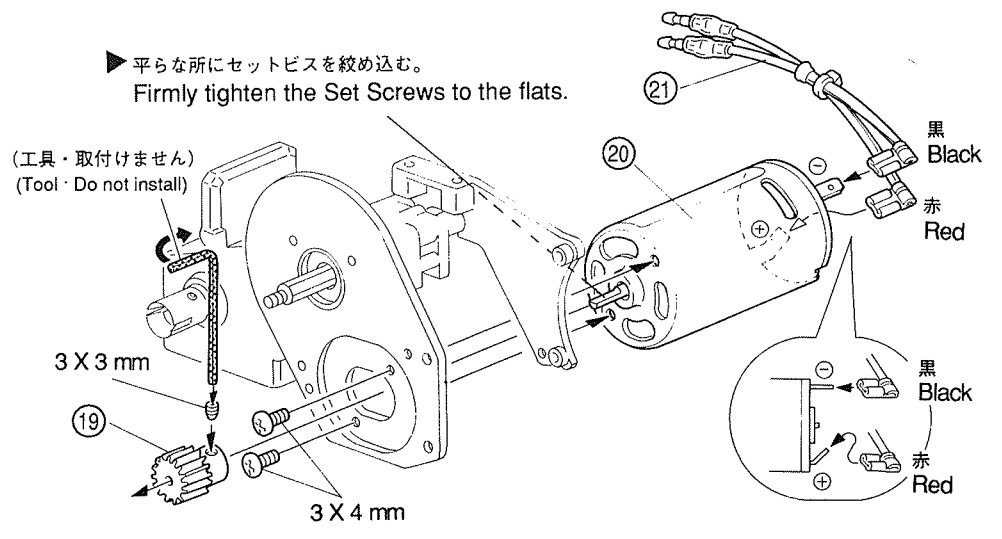

9 No. 2 袋結を使用。
Use Bag No. 2.

- 4 mm プラスチックナット (黒)
Plastic Nut (black)
- 4 mm ワッシャー
Washer

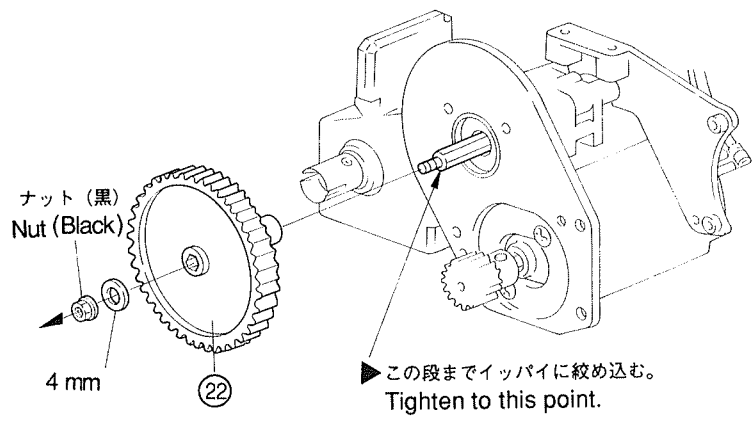

10 プラパーツ B・F と No. 2 袋結を使用。
Use Plastic Parts B・F and Bag No. 2.

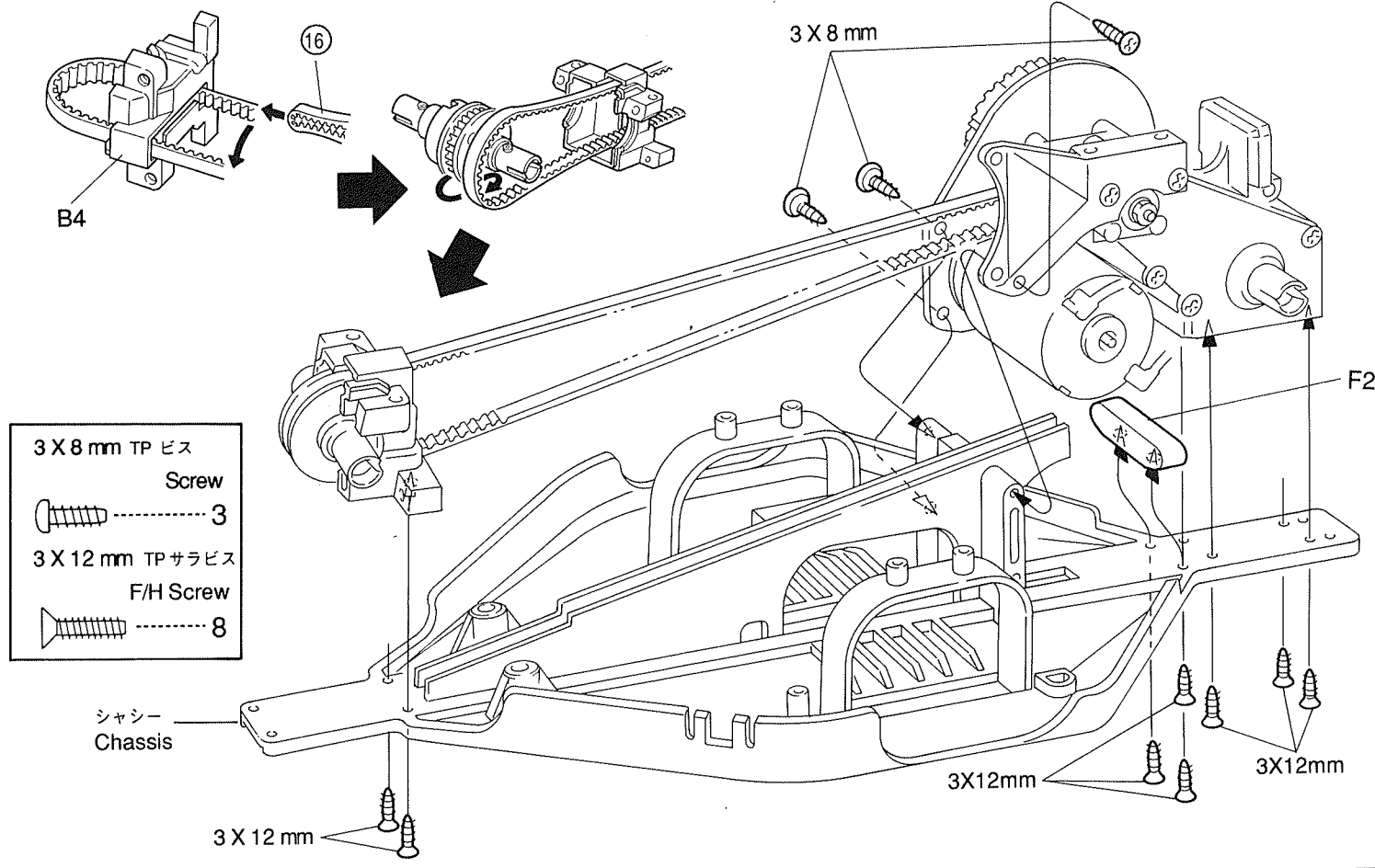

11 No. 3 袋結を使用。
Use Bag No. 3.

- 3 X 4 mm ビス
Screw
- 2

▶ 3mmの穴をあける。
Make a 3mm hole.

▶  部をカットする。
Cut off the shaded portion.

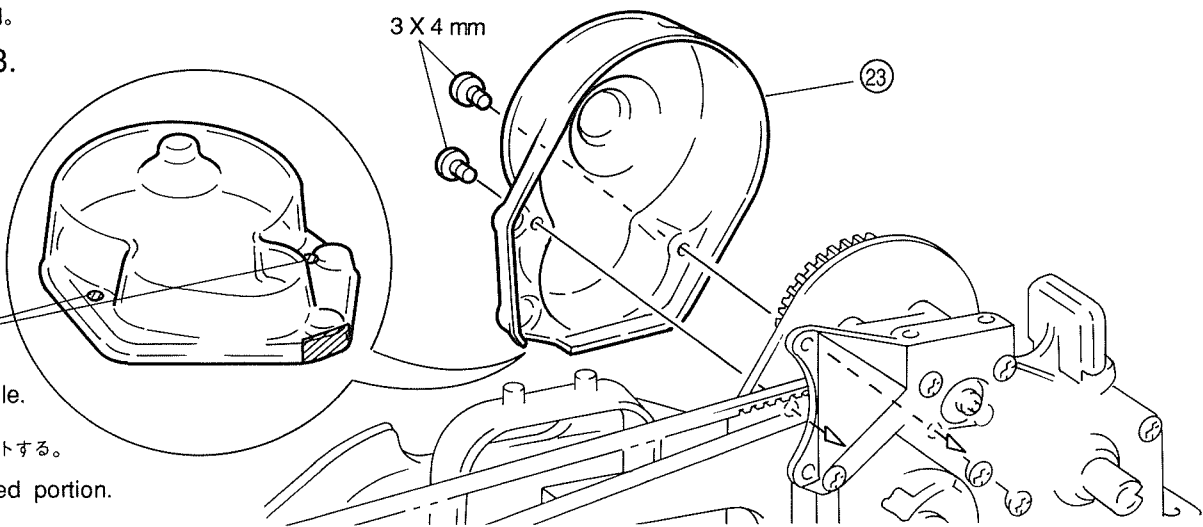

12 プラパーツ F と No. 3 袋結を使用。
Use Plastic Parts F and Bag No. 3.

- ②4 スペーサー ----- 2
Spacer

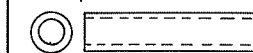

- 3 X 12 mm TP ビス
Screw
- 2

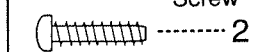

- 3 X 40 mm ビス ... 2
Screw



- 3 X 12 mm TP サラビス
F/H Screw
- 2

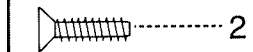

- 3 mm ナット
Nut
- 2

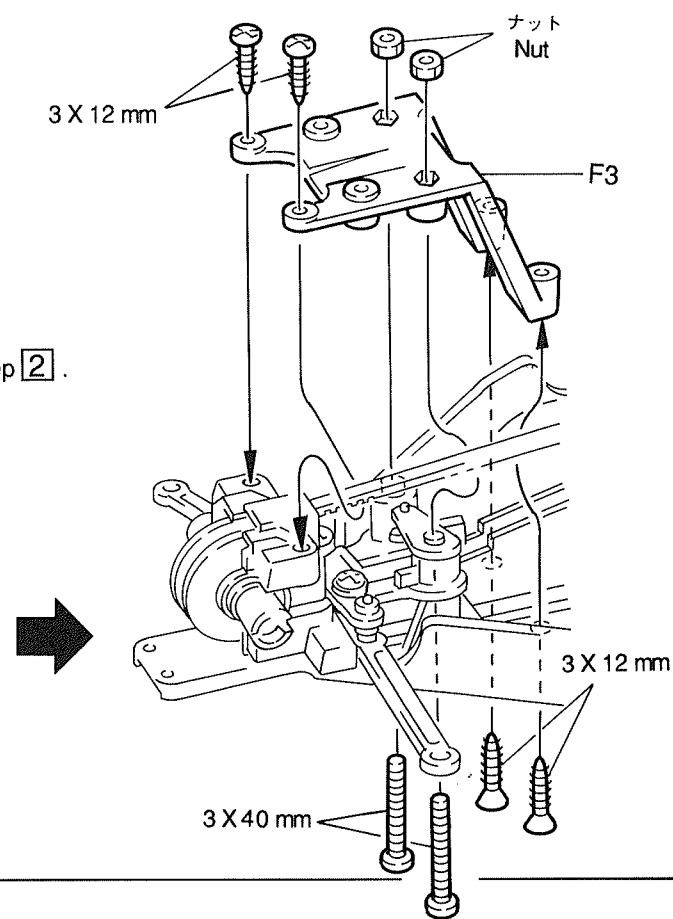
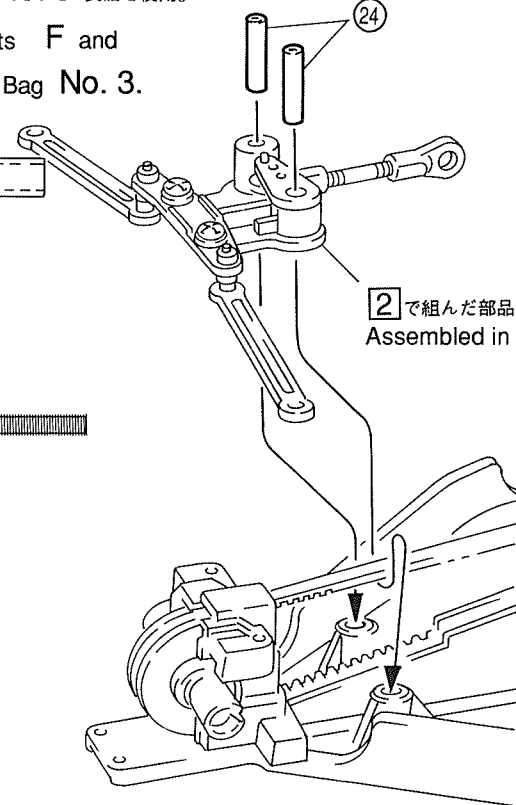
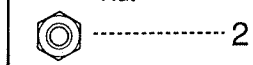

13 プラパーツ B・C・D と No. 3 袋結を使用。
Use Plastic Parts B・C・D and Bag No. 3.

- ① ピロボール
Pillow Ball
- 2



- 3 X 12 mm TP ビス
Screw
- 2



- 3 X 8 mm TP ビス
Screw
- 2

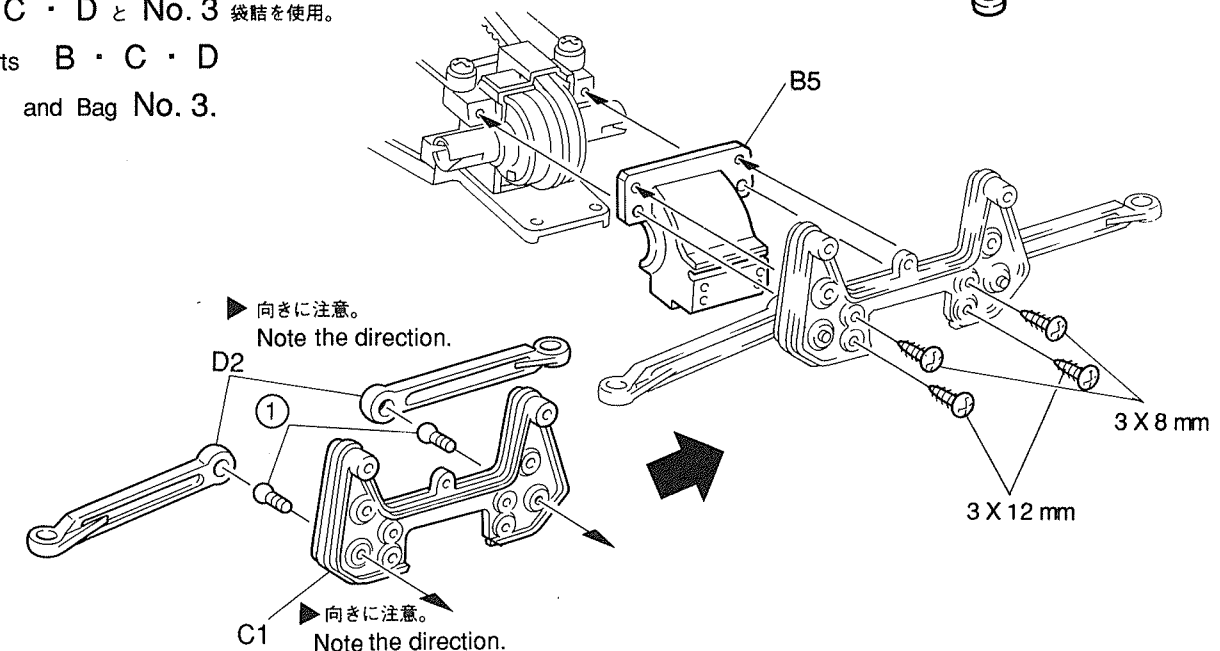
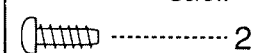

14 プラパーツ E と No. 3 袋結を使用。
Use Plastic Parts E and Bag No. 3.

- ① ピロボール
Pillow Ball
- ②5 プラスチックブッシュ
Plastic Bushing
- ②7 スクリューピン
Screw Pin

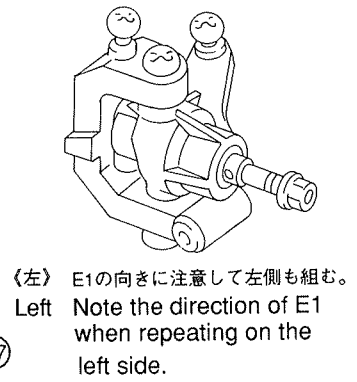
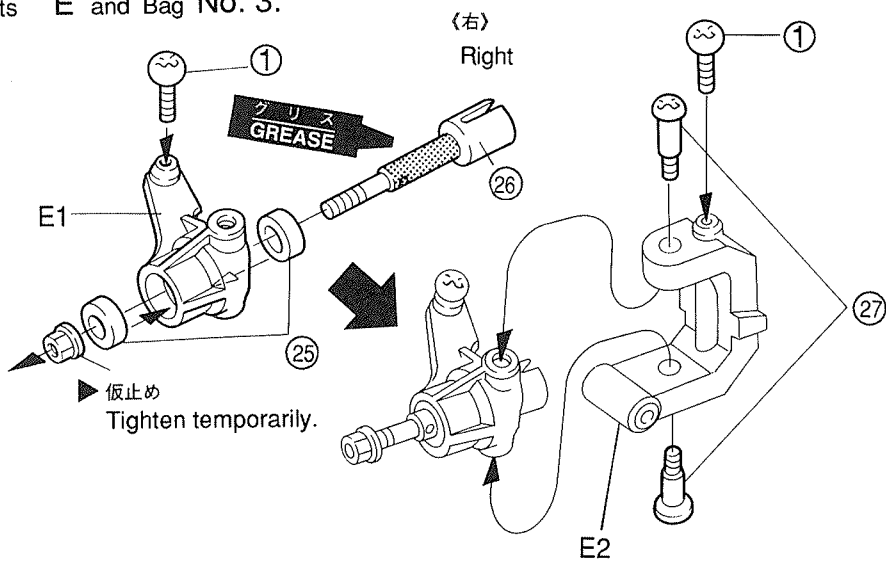

15 プラパーツ B・D と No. 3 袋結を使用。
Use Plastic Parts B・D and Bag No. 3.

- 3 X 12 mm TP サラビス
F/H Screw
- ②8 スクリューピン
Screw Pin
- ②9 3 X 54 mm シャフト
Shaft

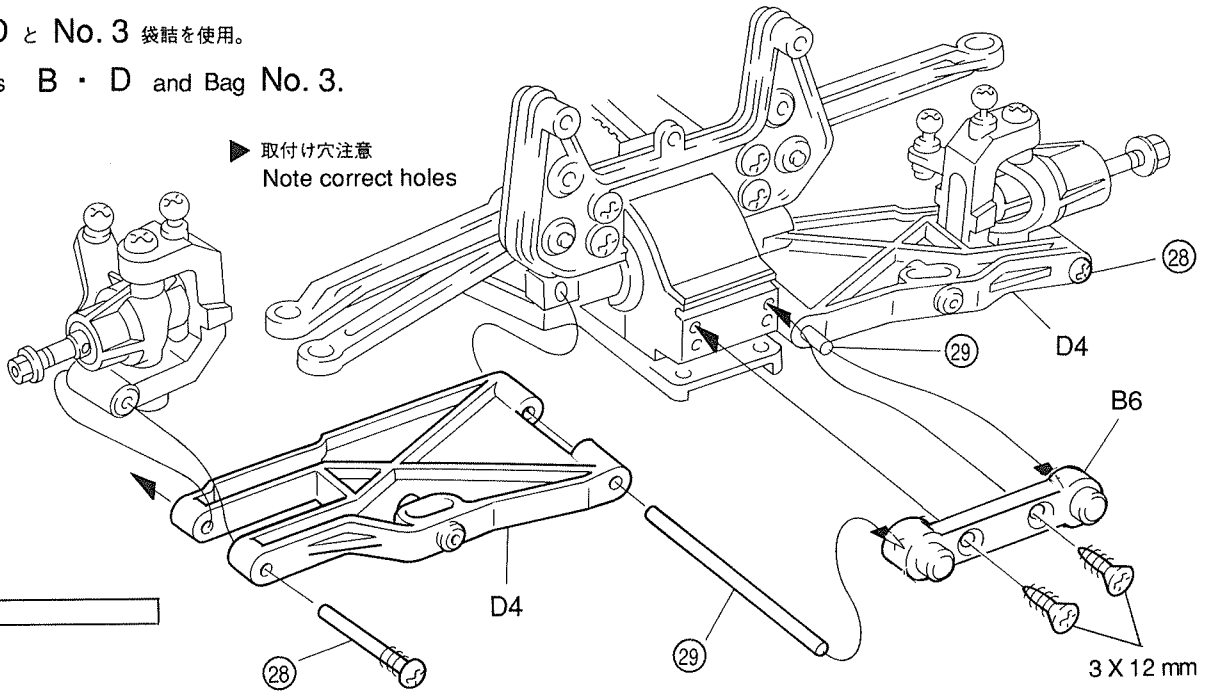

16 No. 3 袋結を使用。
Use Bag No. 3.

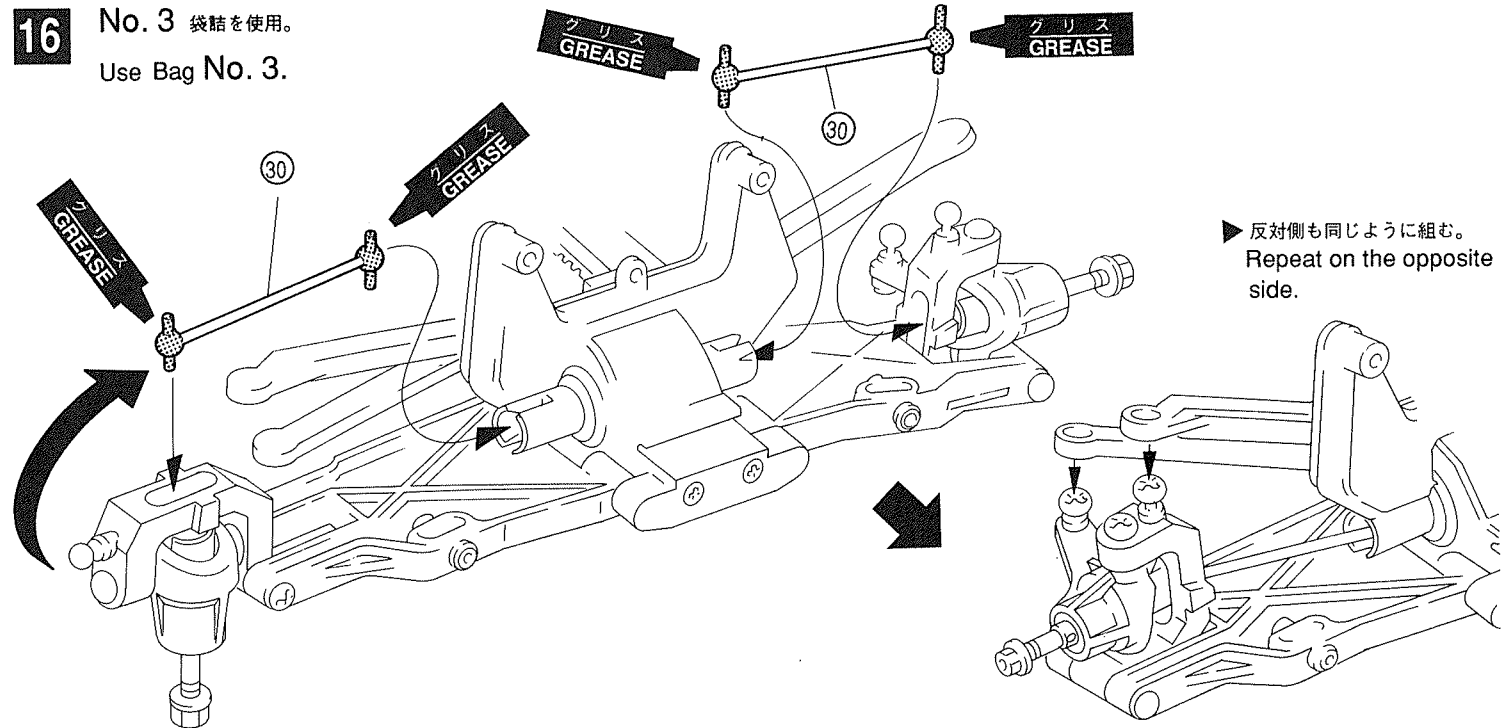

17 プラパーツ C・D と No. 4 袋詰を使用。

Use Plastic Parts C・D and Bag No. 4.

- ① ピロボール
Pillow Ball
- ② 3 X 12 mm TP ビス
Screw
- ④ 3 X 8 mm TP ビス
Screw

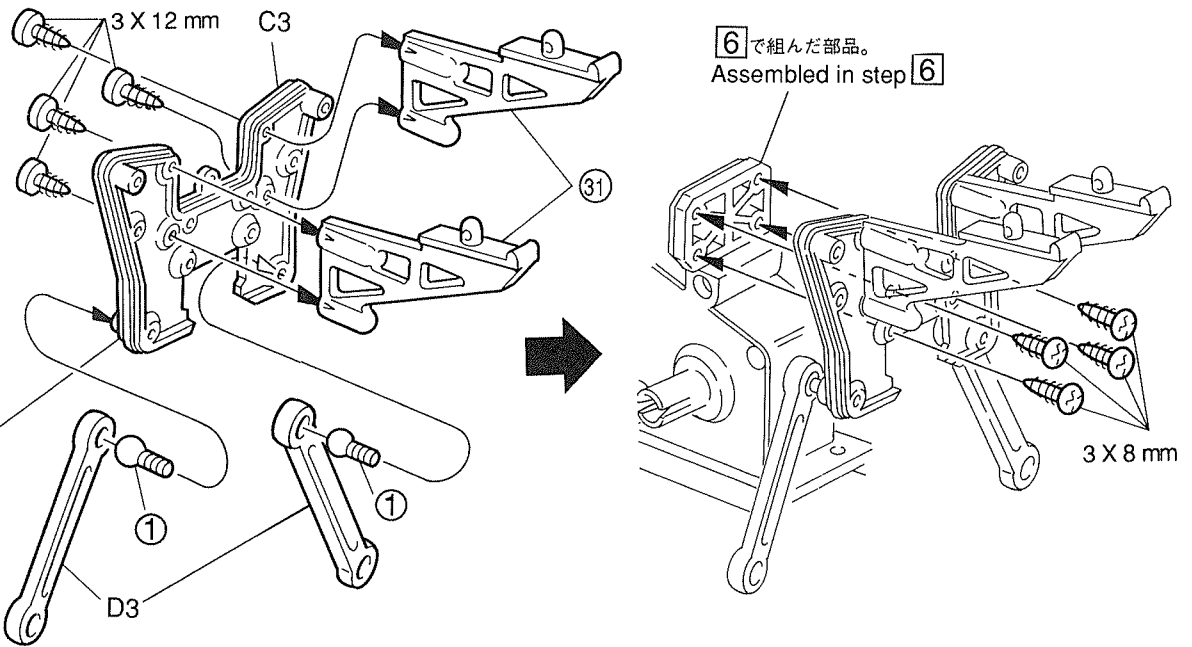

18 プラパーツ E と No. 4 袋詰を使用。

Use Plastic Parts E and Bag No. 4.

- ① ピロボール
Pillow Ball
- ②5 プラスチックブッシュ
Plastic Bushing

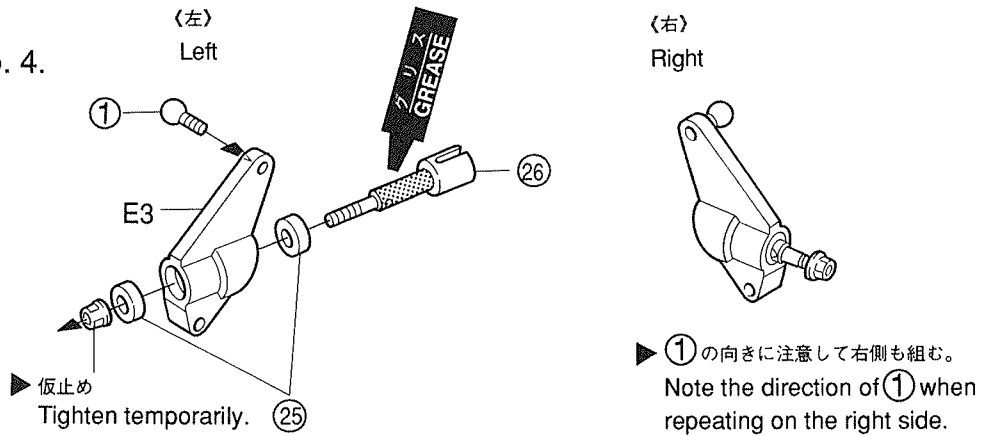

19 プラパーツ F・D と No. 4 袋詰を使用。

Use Plastic Parts F・D and Bag No. 4.

- ②8 スクリューピン
Screw Pin
- ②9 3 X 54 mm シャフト
Shaft
- ② 3 X 12 mm TP サラビス
F/H Screw

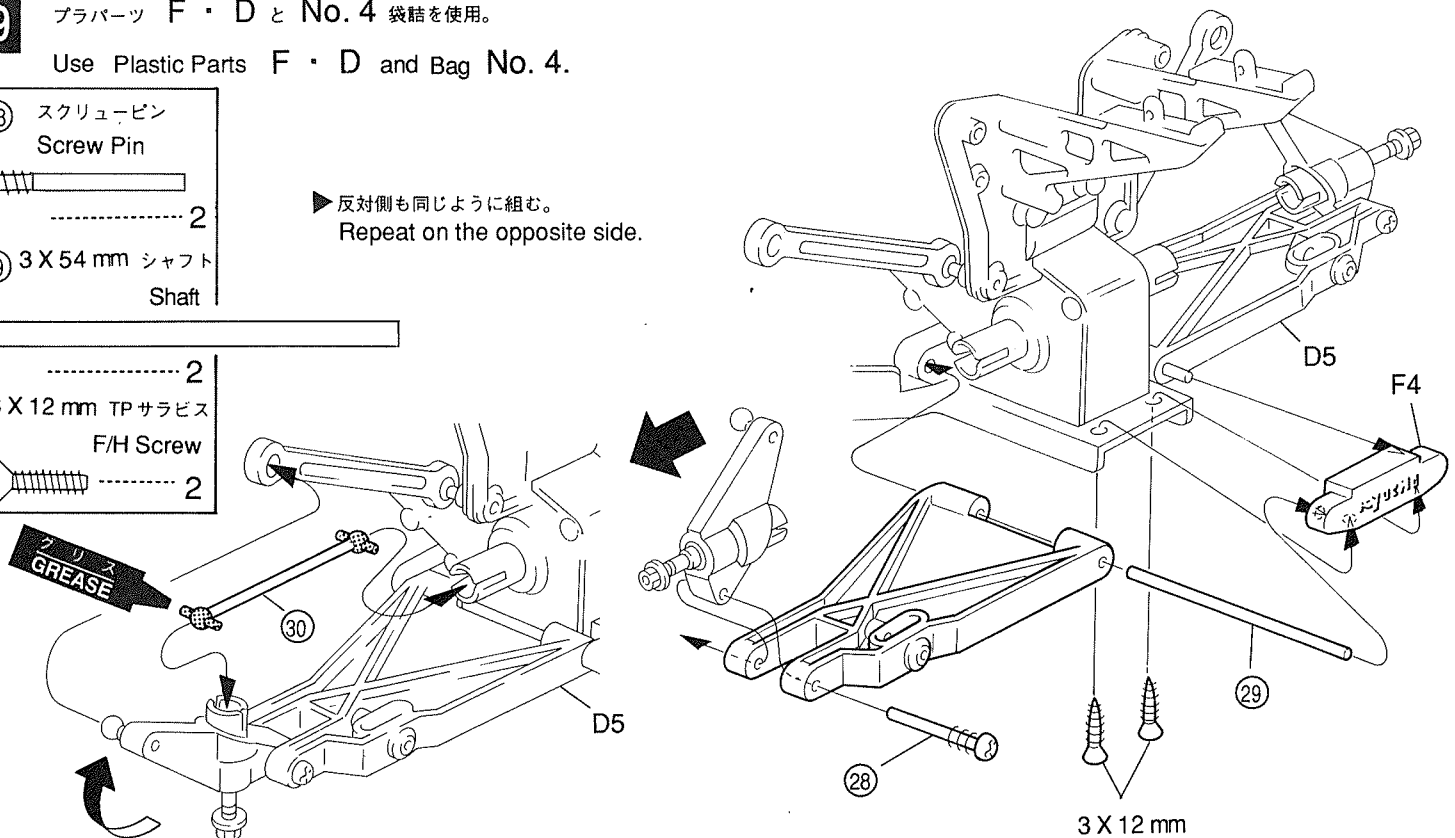

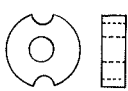
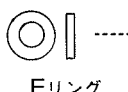
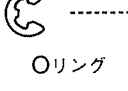
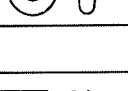

20 No. 5 袋結を使用。
Use Bag No. 5.

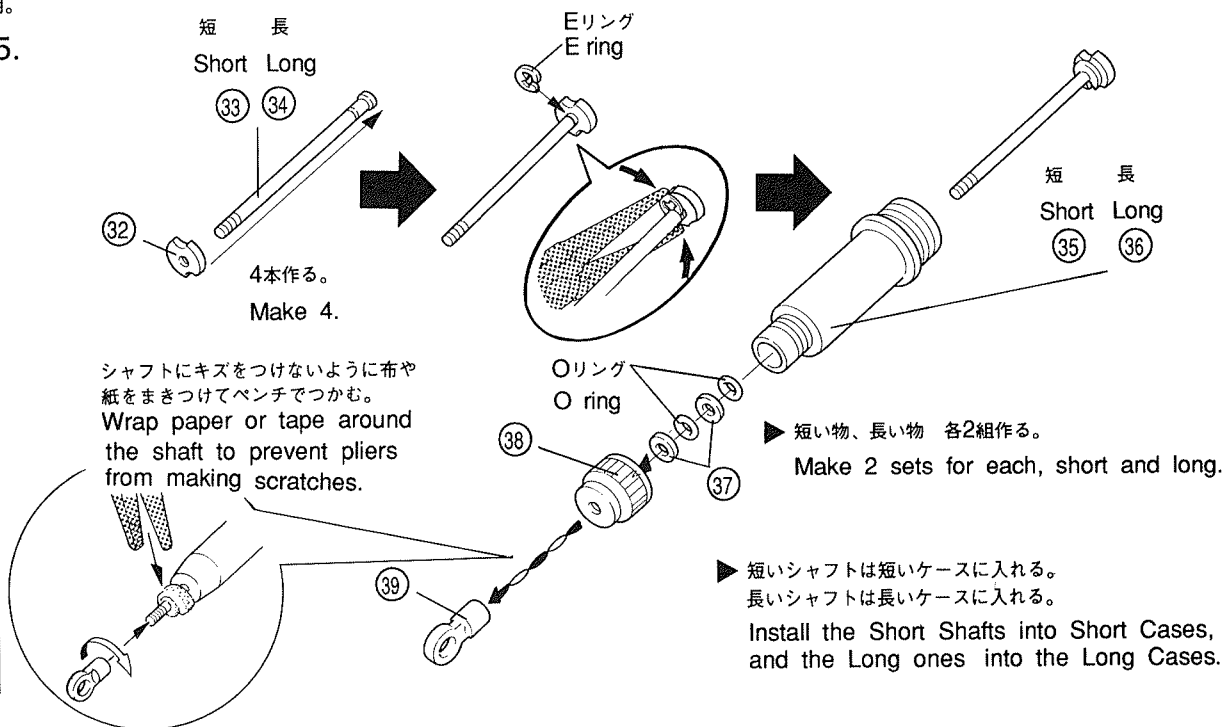
- ③② ダンパーピストン
Shock Piston
 4
- ③⑦ スペーサー
Spacer
 8
- ③⑧ Eリング
E ring
 4
- ③⑨ Oリング
O ring
 8



21 No. 5 袋結を使用。
Use Bag No. 5.

- ④① オイルシール A
Oil Seal
 2
- ④② オイルシール B
Oil Seal
 2

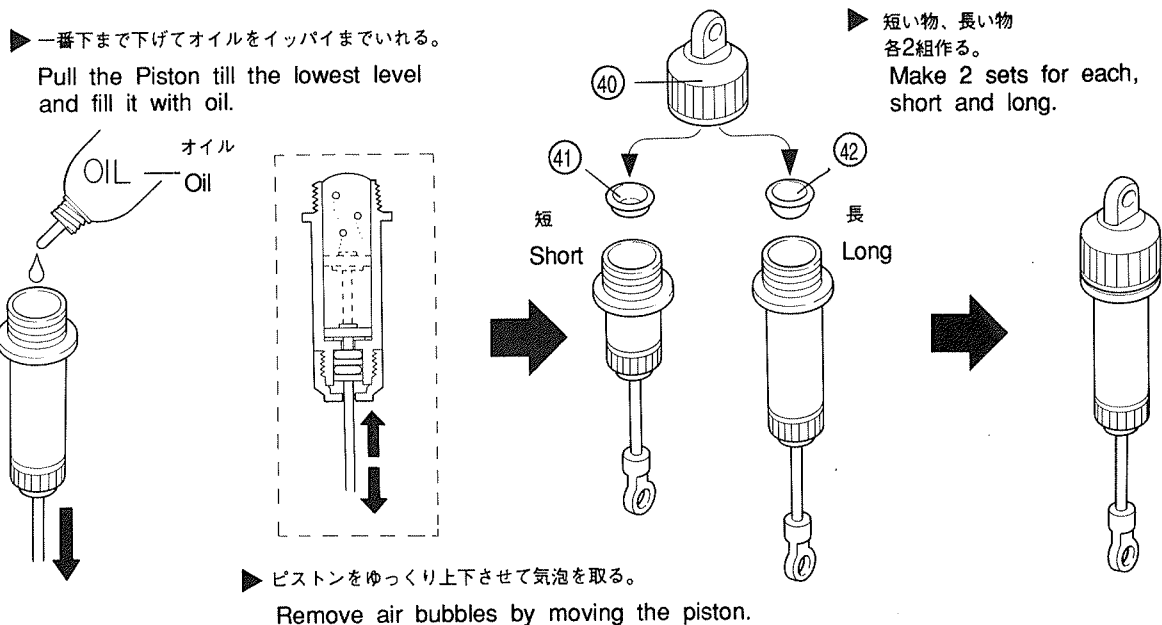

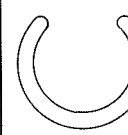

22 No. 5 袋結を使用。
Use Bag No. 5.

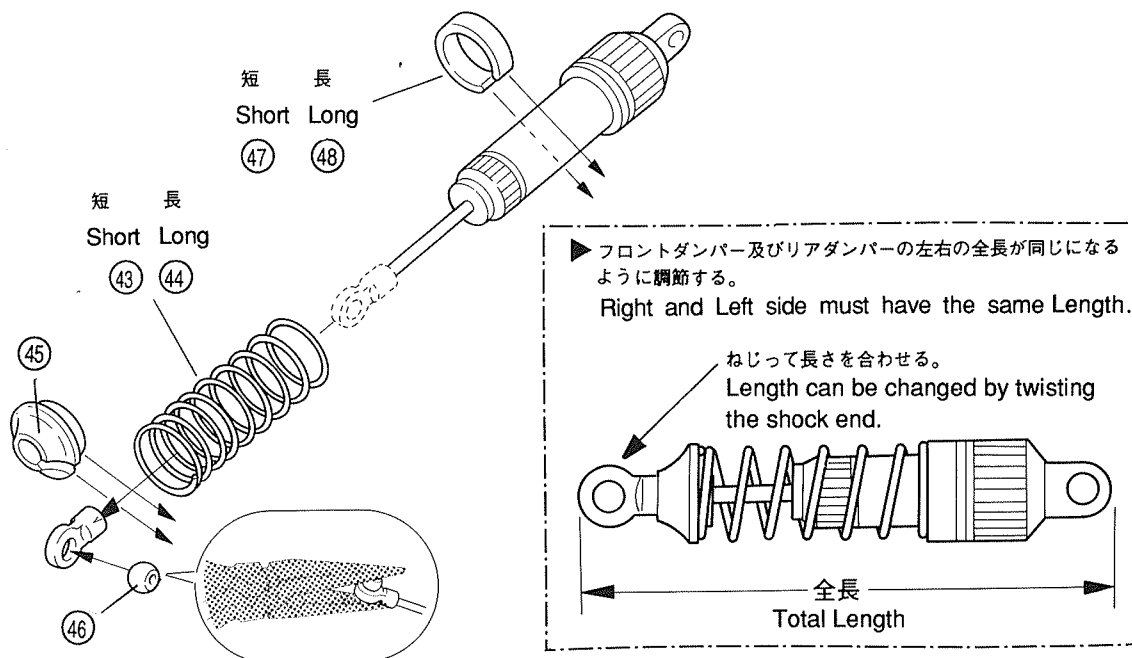
- ④⑦ 4 mm
スプリングアジャスタ
Spring Adjuster
 2
..... (4)
- ④⑧ 6 mm
スプリングアジャスタ
Spring Adjuster
 2
..... (4)



23 No. 5 袋結を使用。
Use Bag No. 5.

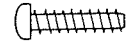

(フロント)
Front

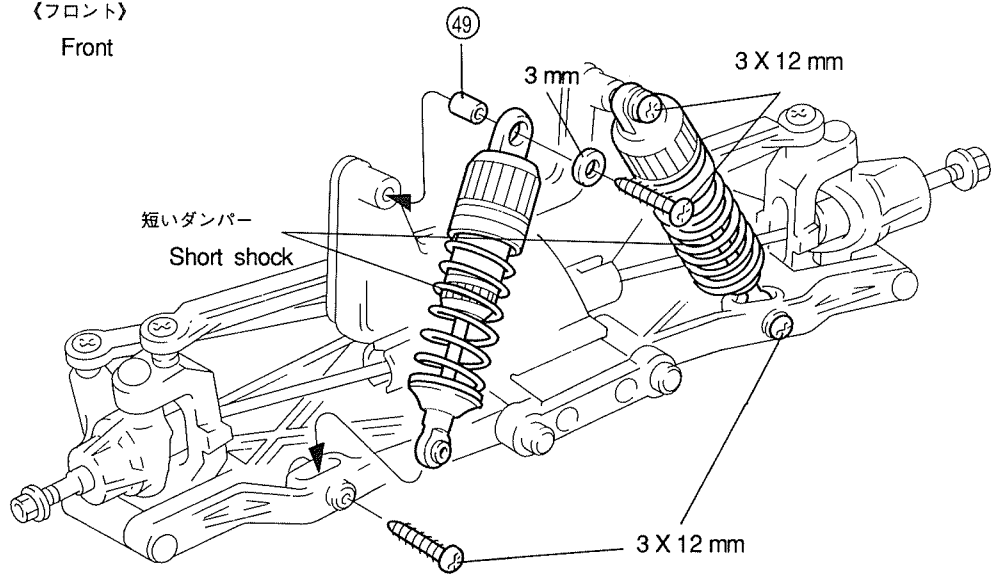
- (49) スペーサー (金色)
Spacer (brass)
-  2
3 X 12 mm TP ビス
Screw
-  4
3 mm ワッシャー
Washer
-  2

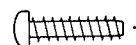

24 No. 5 袋結を使用。
Use Bag No. 5.

(リア)
Rear

- (49) スペーサー (金色)
Spacer (brass)
-  2
3 X 12 mm TP ビス
Screw
-  4
3 mm ワッシャー
Washer
-  2

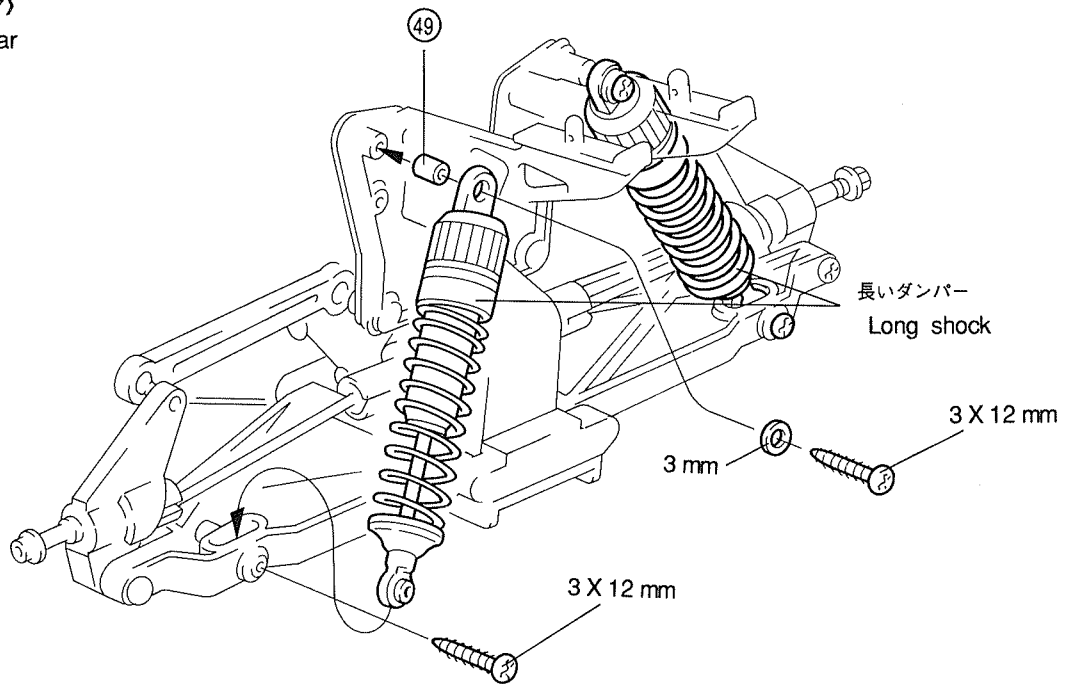

25 No. 6 袋結を使用。
Use Bag No. 6.

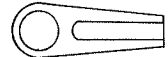
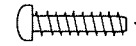
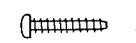
- (50) リンケージボール
Linkage Ball
-  1
(51) ボールエンド
Ball End
-  1
3 X 12 mm TP ビス
Screw
-  2
2 X 10 mm TP ビス
Screw
-  1

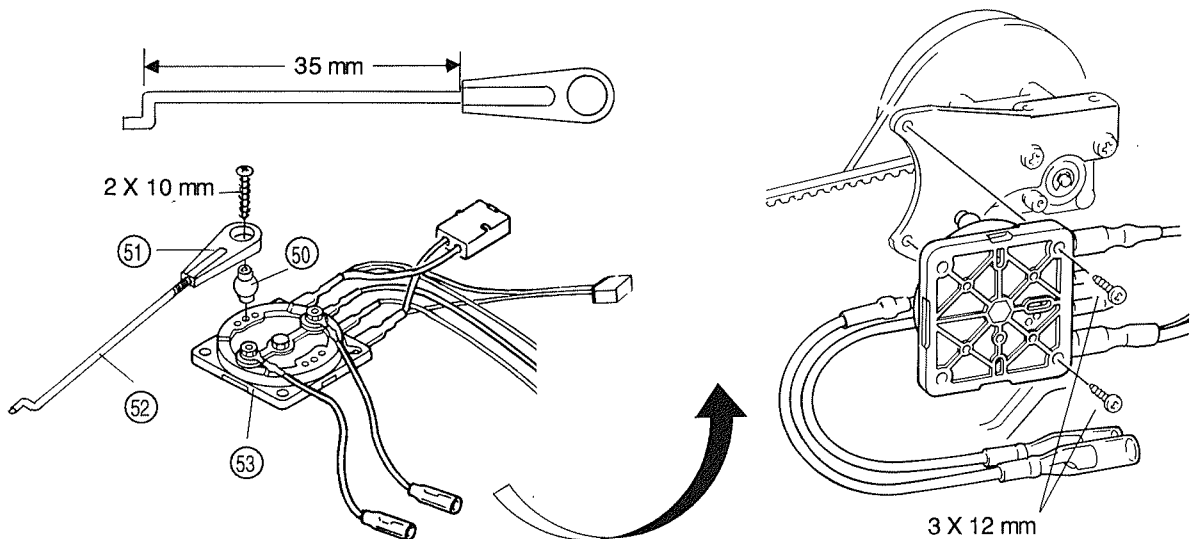

26 No. 6 袋結を使用。
Use Bag No. 6.

- 2 X 4 mm ビス
Screw
- 3 X 8 mm TP ビス
Screw

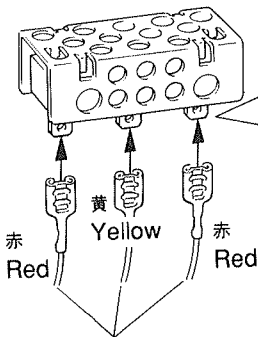
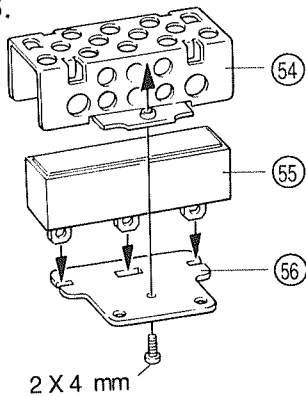

コントローラーからのコード。
Lead from Controller.

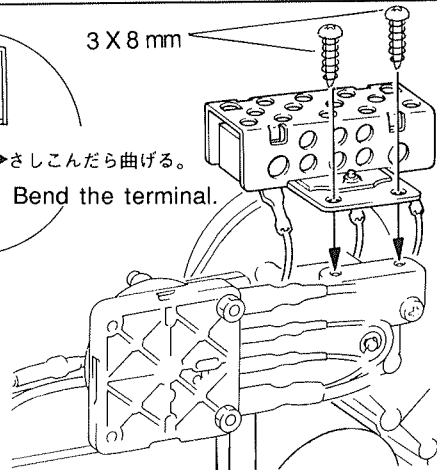

27 プラパーツ C・F と No. 6 袋結を使用。
Use Plastic Parts C・F and Bag No. 6.

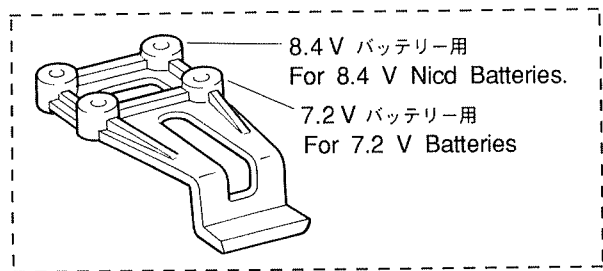

- 3 X 8 mm TP ビス
Screw
- 3 X 12 mm TP サラビス
F/H Screw

デカールの 18
Decal's

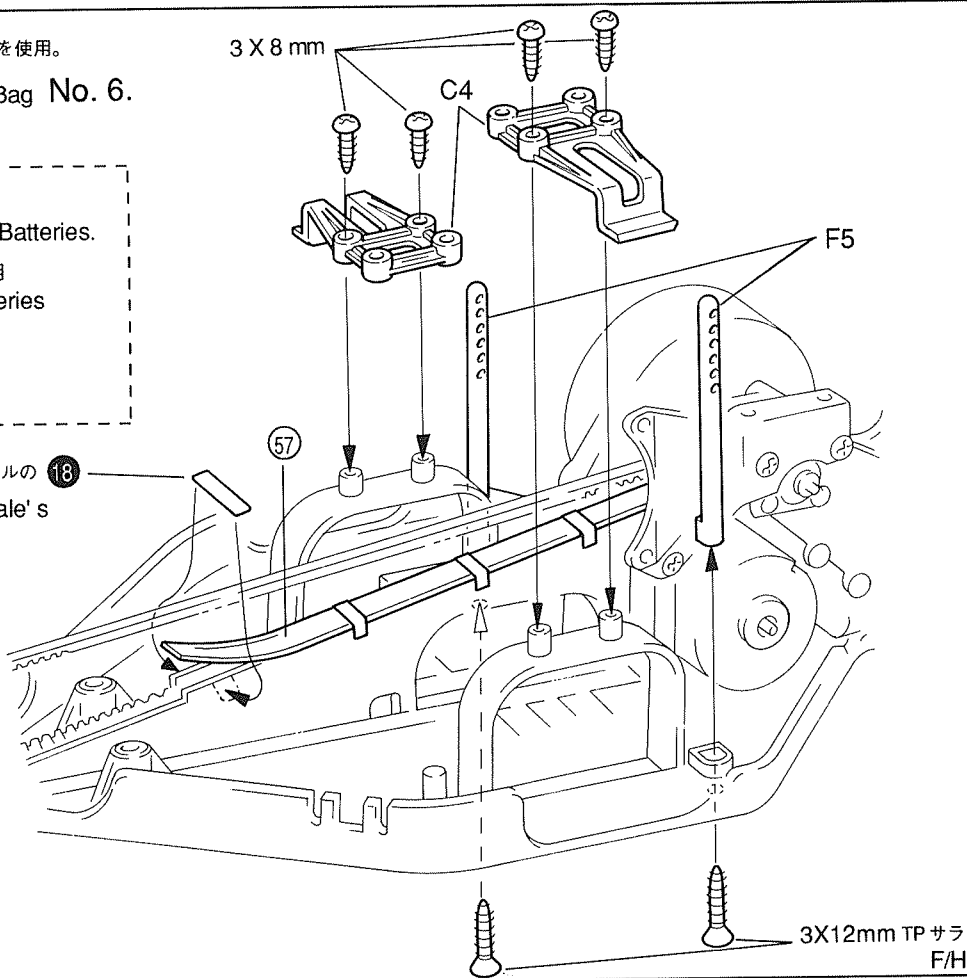

28 プラパーツ F と No. 6 袋結を使用。
Use Plastic Parts F and Bag No. 6.

部をカットする。
Cut off the shaded portion.

- ① ピロボール
Pillow Ball
- 3 mm ワッシャー
Washer
- 3X12mm TP ビス
Screw
- 3X12mm TP サラビス
F/H Screw
- サーボ (別購入品)
Servo (Not included)

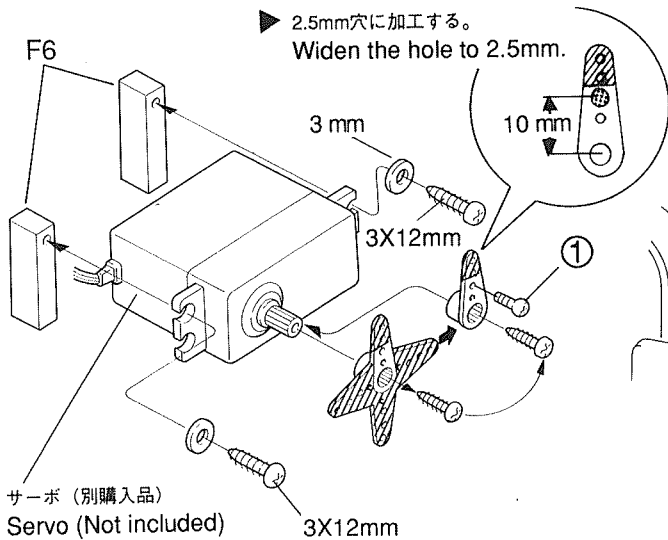

3 で組んだ部品。
Assembled in step 3.

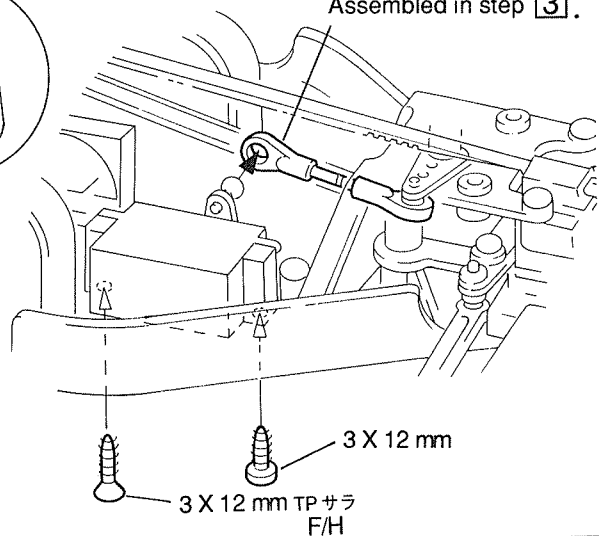

29

デカル袋結を使用
Use Decal Bag.

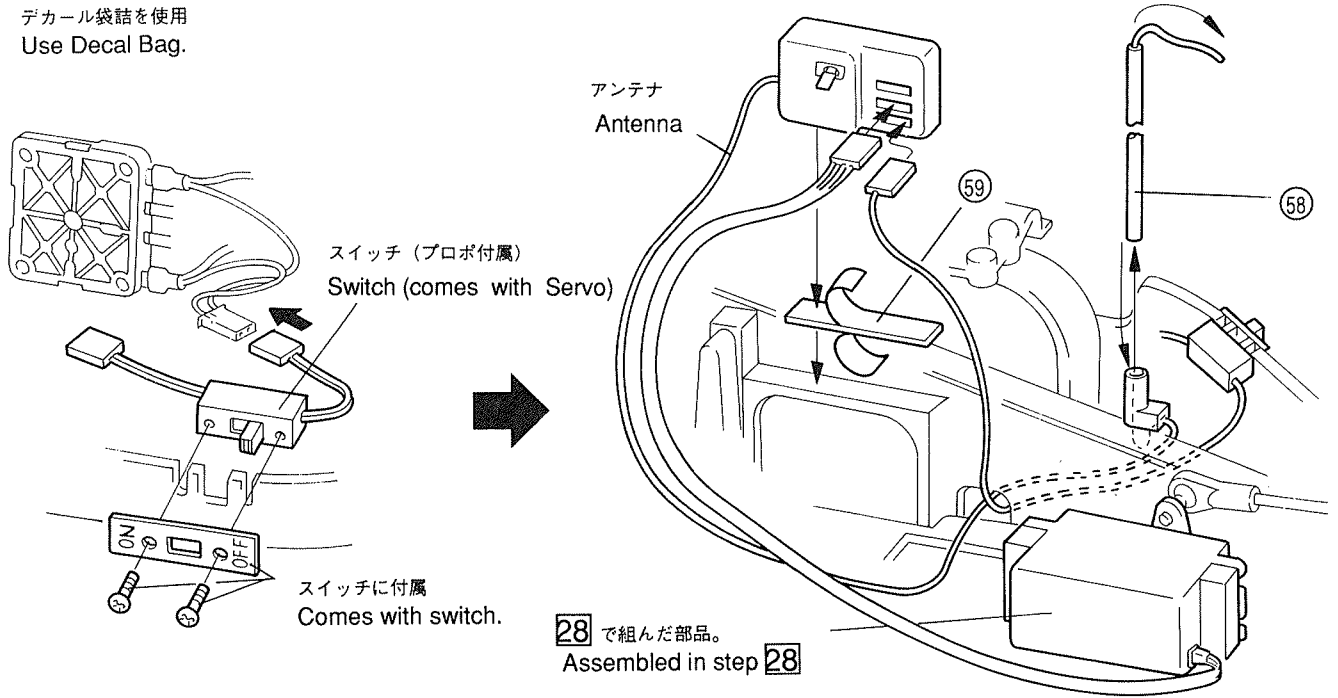

30

プラパーツ F と No. 6 袋結を使用。
Use Plastic Parts F and Bag No. 6.

部をカットする。
Cut off the shaded portion.

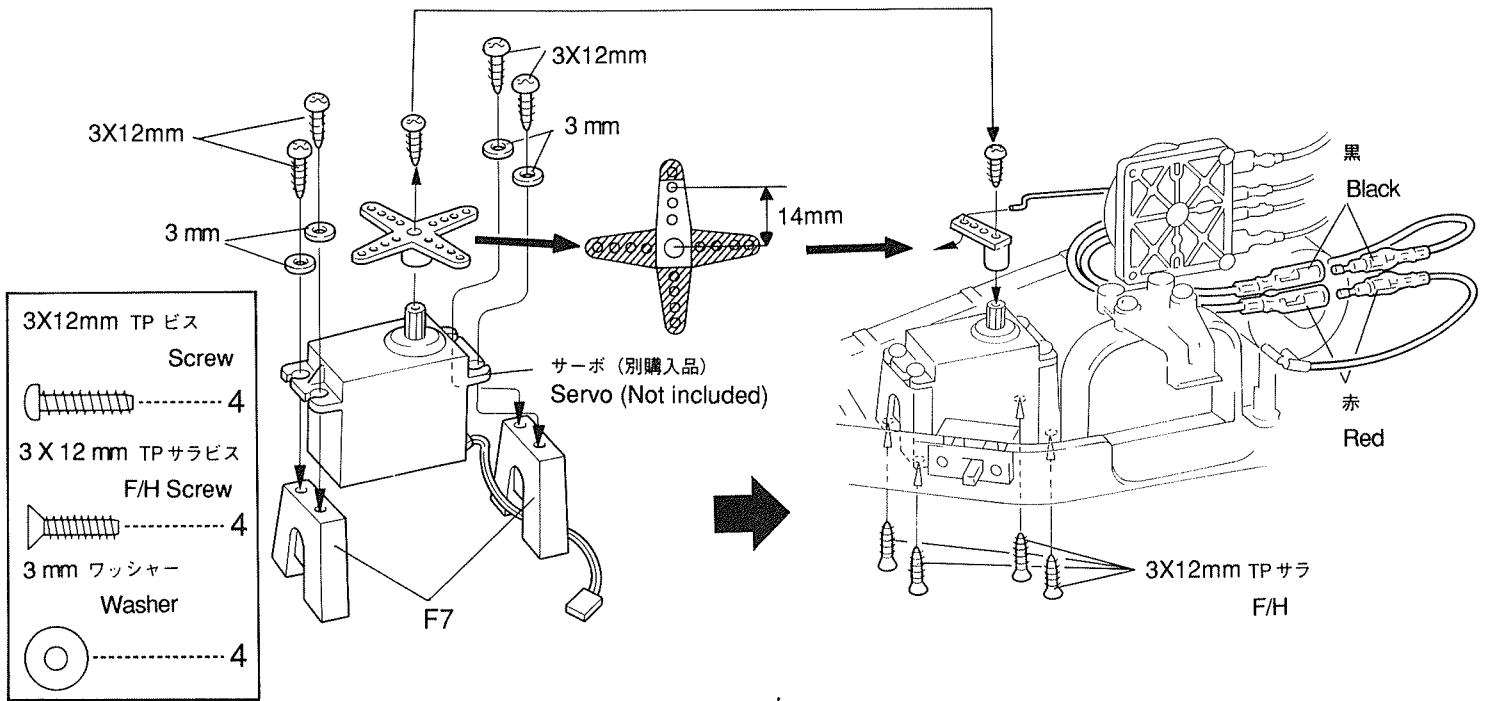

31

スピードコントローラーの調整。
Speed Controller Adjustment.

図と逆になる場合はプロポのリバーススイッチで切替える。
If the speed control is the opposite of that pictured, correct it using the reverse switch on the controller.

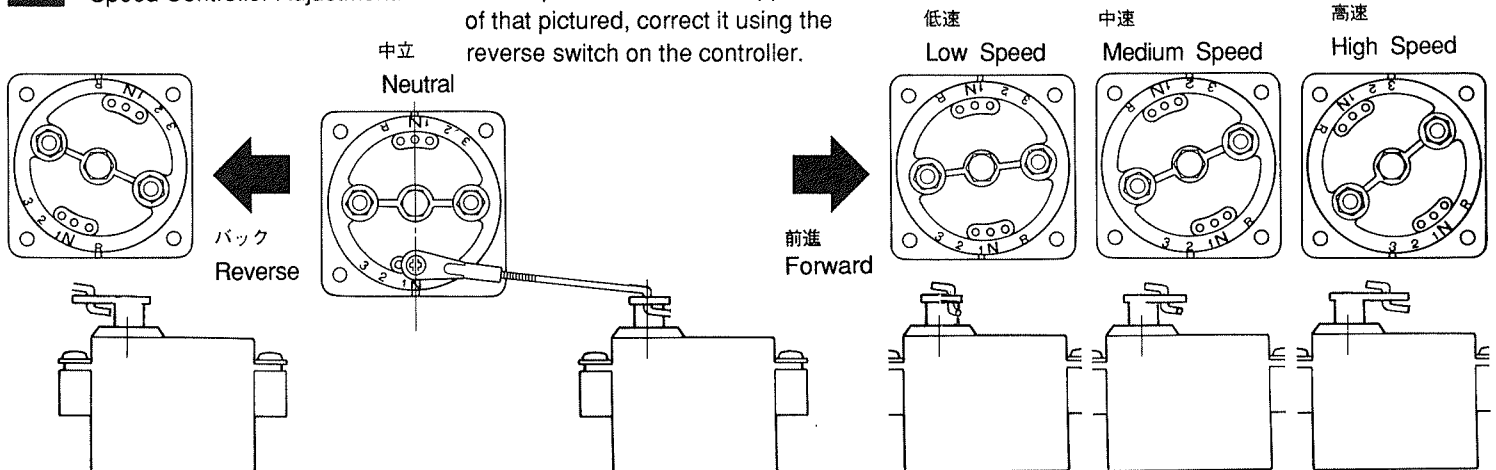

32 プラパーツ E と No. 6 袋結を使用。
Use Plastic Parts E and the Bag No. 6.

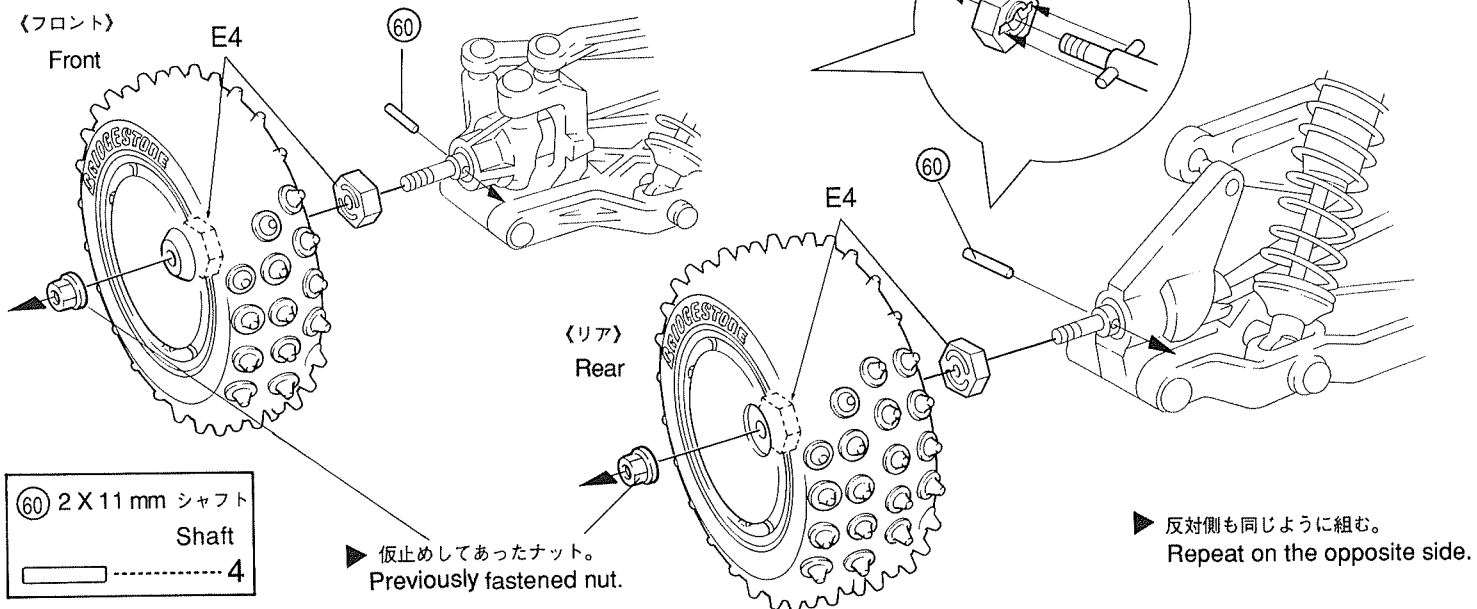

33 プラパーツ C と No. 6 袋結を使用。
Use Plastic Parts C and Bag No. 6.

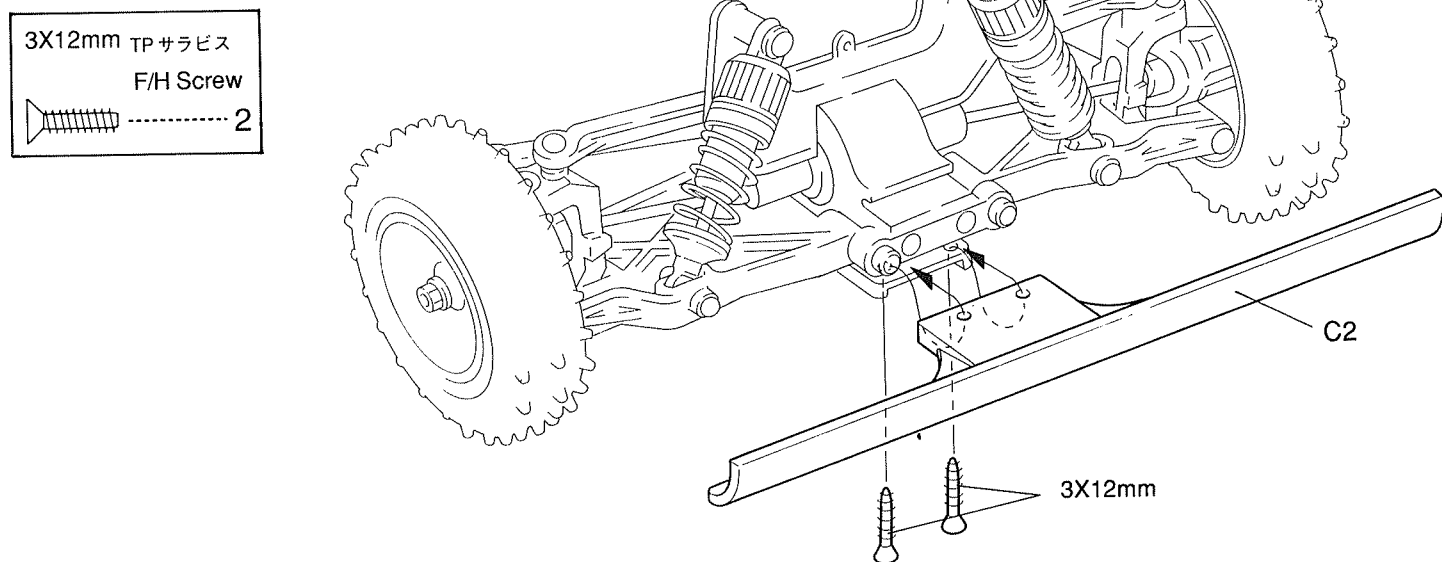

34 シャシー完成図。
Figure of completed chassis.

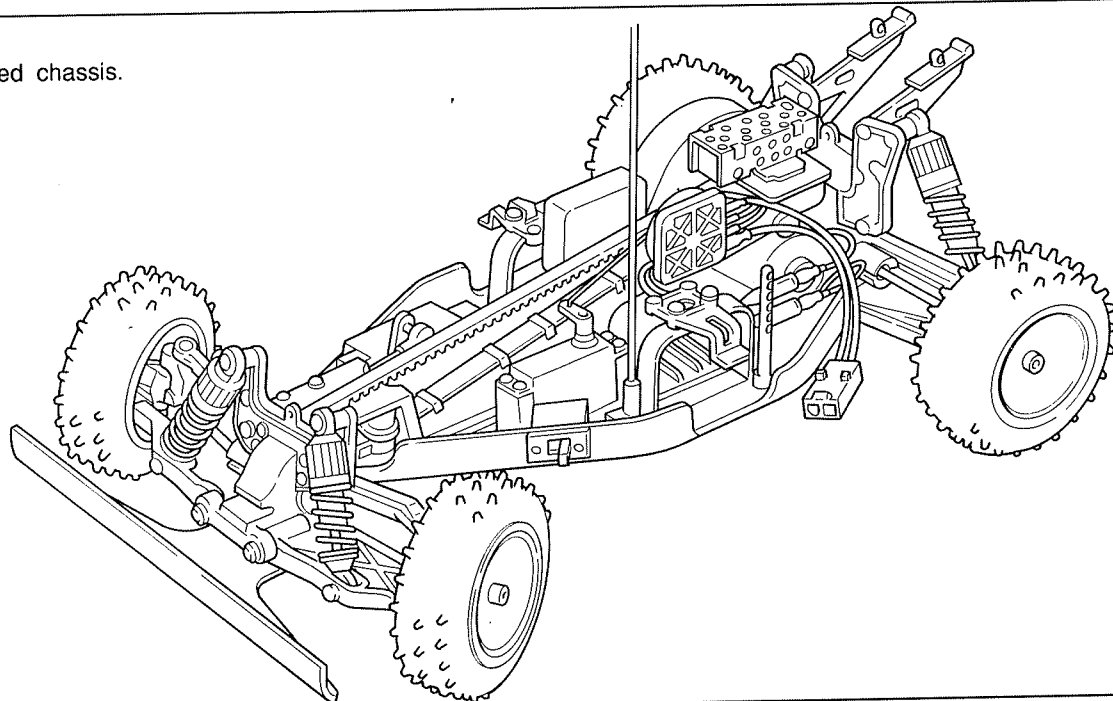

35

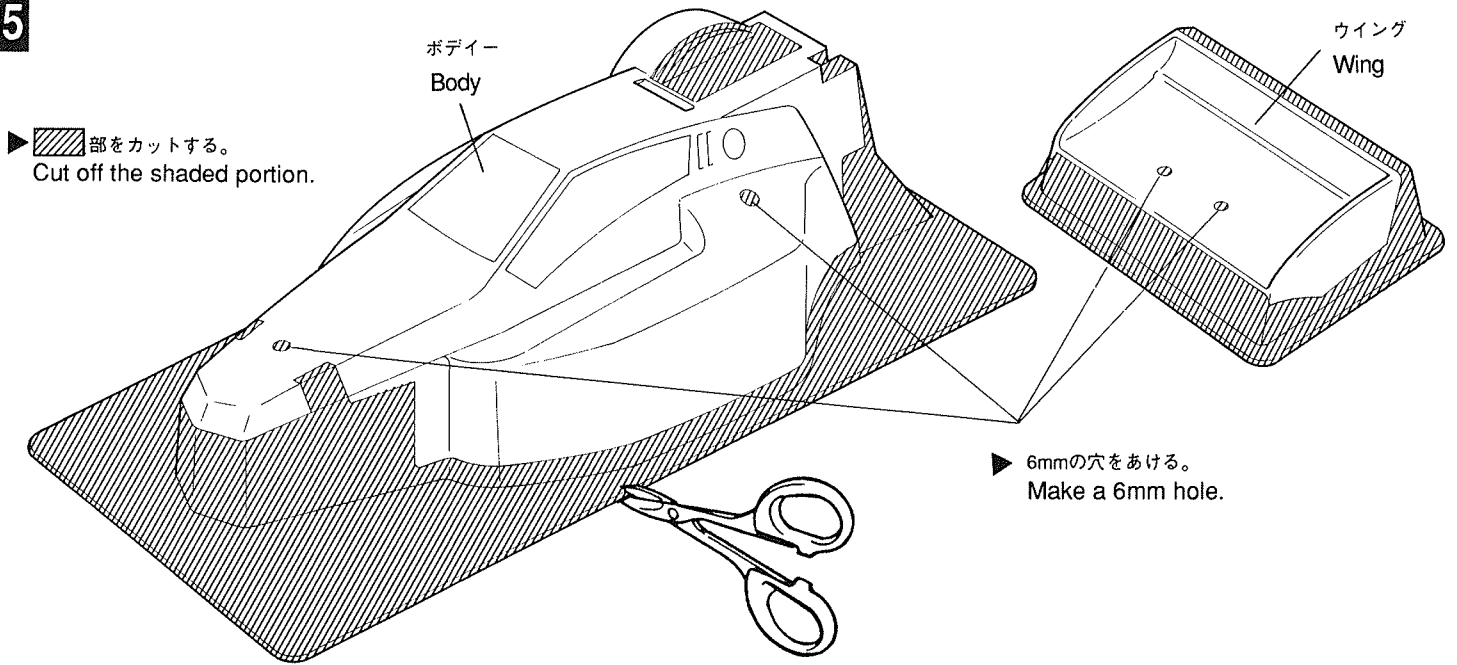

36

▶ 塗装前に洗剤で油やよごれを洗い、きれいにした後内側から塗る。
Before painting, use soap to remove any oil and dirt.
Thoroughly dry and paint the inside.

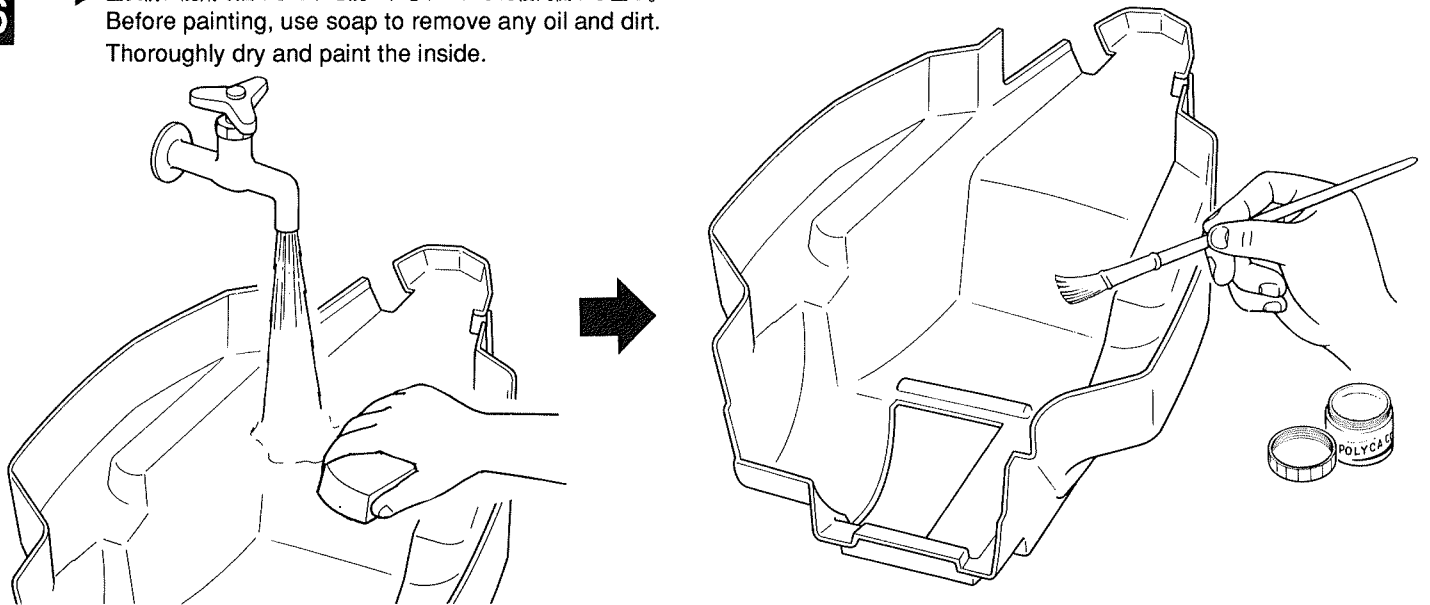

37

▶ 図の位置にデカールをはる。
Apply decals as shown in figures.

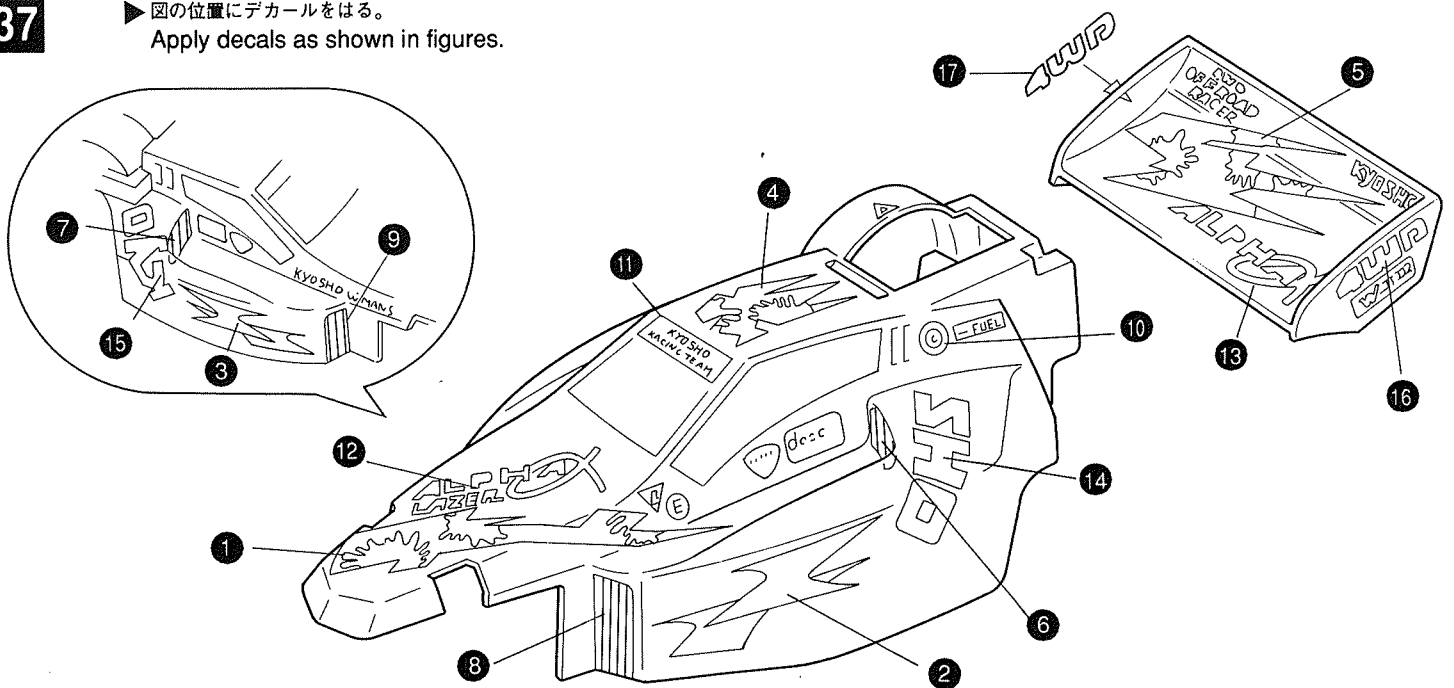

38 No. 6 袋詰を使用。
Use Bag No. 6.

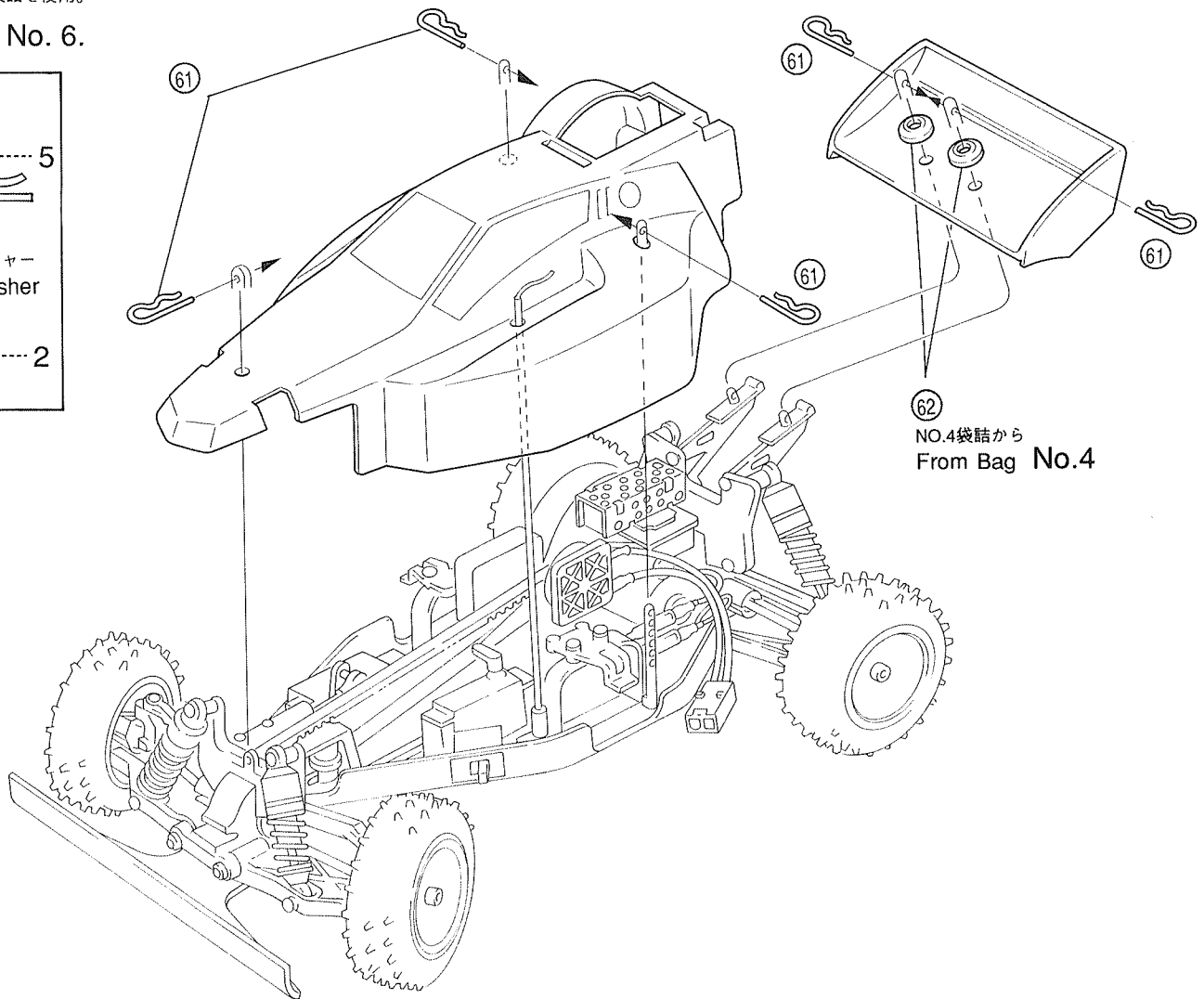
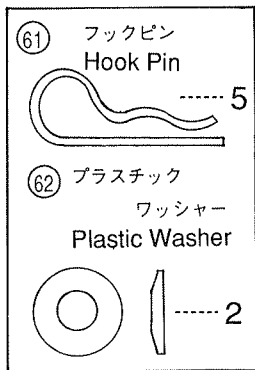

Key No.	パーツ Parts	Key No.	パーツ Parts	Key No.	パーツ Parts	Key No.	パーツ Parts
1	ピロボール Pillow Ball	14	27 スクリューピン Screw Pin	4	52 アジャスターロッド Adjuster Rod	1	グリス Grease
2	ボールエンド Ball End	2	28 スクリューピン Screw Pin	4	53 スピードコントローラー Speed Controller	1	1.5mmレンチ Hex. Wrench
3	アジャスタブルロッド Adjustable Rod	1	29 シャフト(3×54mm) Shaft	4	54 ヒートシンク Heat Sink	1	2.0mmレンチ Hex. Wrench
4	シャフト(3×20mm) Shaft	2	30 スイングシャフト Swing Shaft	4	55 レジスター Resistor	1	十字レンチ Cross Wrench
5	ベベルギヤA Bevel Gear A	4	31 ウィングステー Wing Stay	2	56 ヒートシンクベース Heat sink Base	1	オイル Oil
6	ベベルギヤB Bevel Gear B	4	32 ダンパーピストン Shock Piston	4	57 ベルトカバー Belt Cover	1	2×4mmビス Screw
7	デフケースA Diff Case A	2	33 ダンパーシャフト(短) Shock Shaft (Short)	2	58 アンテナパイプ Antenna Pipe	1	3×4mmビス Screw
8	デフケースB Diff Case B	2	34 ダンパーシャフト(長) Shock Shaft (Long)	2	59 両面テープ Double Sided Tape	1	3×25mmビス Screw
9	メタル Bushing	6	35 ダンパーケース(短) Shock Case (Short)	2	60 シャフト(2×11mm) Shaft	4	3×35mmビス Screw
10	ジョイント Joint	4	36 ダンパーケース(長) Shock Case (Long)	2	61 フックピン Hook Pin	5	3×40mmビス Screw
11	プーリーフランジ Pulley Flange	2	37 スペーサー(6×1.4mm) Spacer	8	62 プラスチックワッシャー Plastic Washer	2	3×45mmビス Screw
12	プーリー Pulley	1	38 ダンパーキャップA Shock Cap A	4	フロントホイール Front Wheel	2	3×3mmセットビス Setscrew
13	ローラー Roller	2	39 ボールエンド Ball End	4	リアホイール Rear Wheel	2	4×4mmセットビス Setscrew
14	六角シャフト Hex. Shaft	1	40 ダンパーキャップB Shock Cap B	4	フロントタイヤ Front Tyre	2	2×10mm TPビス TP Screw
15	ベルト(小) Belt (Small)	1	41 オイルシールA Oil Seal A	2	リアタイヤ Rear Tyre	2	3×8mm TPビス TP Screw
16	ベルト(大) Belt (Large)	1	42 オイルシールB Oil Seal B	2	シャシー Chassis	1	3×12mm TPビス TP Screw
17	シャフト(3×10mm) Shaft	1	43 スプリング(短) Spring (Short)	2	ボディー Body	1	3×20mm TPビス TP Screw
18	モータープレート Motor Plate	1	44 スプリング(長) Spring (Long)	2	ウィング Wing	1	3×12mm TPサラビス TP F/H Screw
19	ピニオンギヤ Pinion Gear	1	45 スプリングホルダー Spring Holder	4	デカール Decal	1	3mmワッシャー Washer
20	モーター Motor	1	46 ボール Ball	4	ブラパーツA Plastic Parts A	1	4mmワッシャー Washer
21	コード Cable	1	47 スプリングアジャスター(小) Spring Adjuster (S)	4	ブラパーツB Plastic Parts B	1	5mmワッシャー Washer
22	スパークギヤ Spur Gear	1	48 スプリングアジャスター(大) Spring Adjuster (L)	4	ブラパーツC Plastic Parts C	1	3mmナット Nut
23	ギヤカバー Gear Cover	1	49 スペーサー(4.7×5mm) Spacer	4	ブラパーツD Plastic Parts D	1	4mmプラスチックナット Plastic Nut
24	スペーサー(5×30mm) Spacer	2	50 リンケージボール Linkage Ball	1	ブラパーツE Plastic Parts E	1	Oリング Oring
25	プラスチックブッシュ Plastic Bushing	8	51 ボールエンド Ball End	1	ブラパーツF Plastic Parts F	1	Eリング Ering
26	ホイールシャフト Wheel Shaft	4					

**走行前
Before Running**

京商の無線操縦模型は、室外でハイスピード走行を楽しんでいただけるように設計されていますので、走行場所は万々を考えて十分に安全であることを確認してから楽しんで下さい。

Your radio control model can move at high speed, and can cause injury to people or damage to property. It is your responsibility to operate your model safely.

プロポの取扱方は、プロポの説明書をご覧ください。For radio equipment, refer to the manual that comes with radio.

ビス・ナットのゆるみをチェック。Check that all screws and nuts are tight.

同じバンド(電波帯)の同時走行は出来ません。近くで無線操縦模型を楽しんでいる人がいたらバンドを確認して下さい。If the model begins to operate by itself, there is another transmitter using your frequency. Do not try to operate your model under these conditions for it may go out of control.

送信機のアンテナを最後までのばす。Fully extend transmitter antenna.

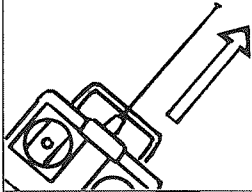

送信機のスイッチを入れる。Switch on transmitter.

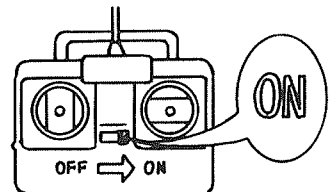

受信機のスイッチを入れる。Switch on receiver.

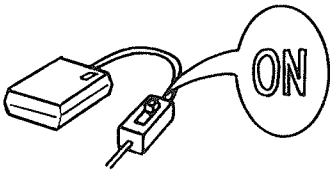

バッテリーのコネクターをつなぐ。Connect Ni-cd battery plug.

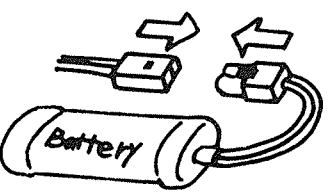

**走行中
While Running**

ステアリングスティック(ホイール)を動かして前輪が同じ方向に動かないか確認する。Check that the model turns in proportion to the amount you move the steering control of the transmitter.

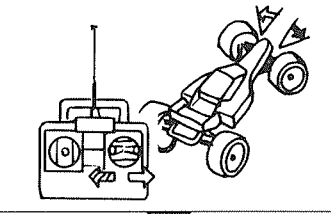

スピードコントロールスティック(トリガー)を動かして、駆動輪が確実にコントロールできるか確認する。Check that the speed of the model changes in proportion to the amount you move the speed control of the transmitter.

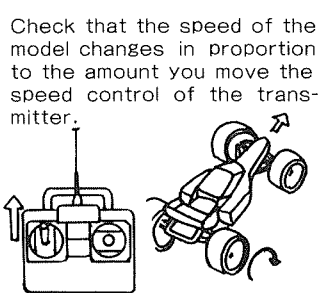

水の中を走らせないでください。故障の原因となります。Do not run model through water. It may cause rust or electrical problems.

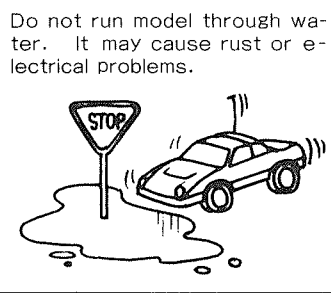

車が物などに当たって動かない時、ムリに車を動かそうとするとバッテリー・モーターの故障の原因となります。If your model is stopped by an obstacle or if the wheels become jammed with debris, do not try to continue running it. There is a risk of damaging the motor or electrical wiring.

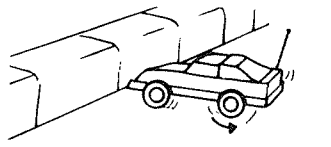

車の動きがおかしい時は、走行を中止して原因を調べる。If model does not operate correctly, stop it and find the cause.

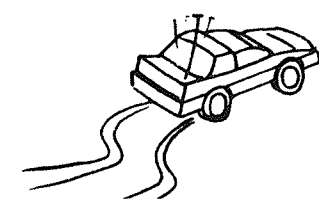

**走行後
After Running.**

受信機のスイッチをOFFに。Switch off receiver.

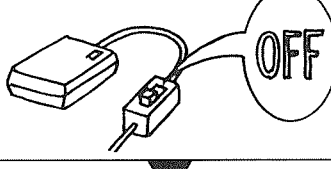

送信機のスイッチをOFFに。Switch off transmitter.

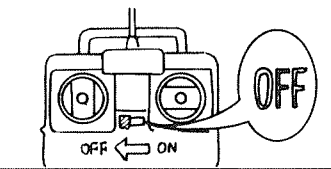

バッテリーのコネクターを抜く。Disconnect Ni-cd battery plug.

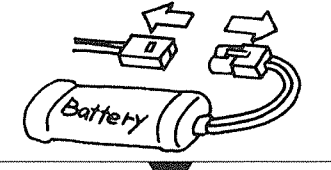

走行させない時は、必ずニカドバッテリーを外しておく。Disconnect Ni-cd battery when it is not in use.

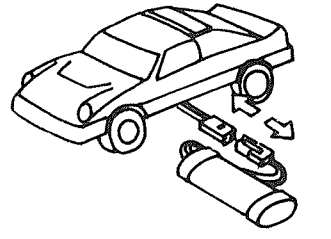

プロポの電池は、常にチェック。Check the batteries.

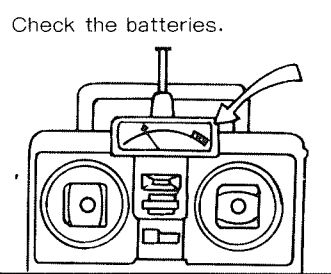

汚れを取り、回転部にはグリスを付ける。Proper maintenance extends the life of the model.

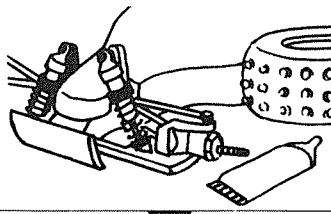

オプションパーツは純正パーツ以外使用しない。Use genuine KYOSHO parts.

**安全上の注意
Cautions for Safety.**

回転部分には、手や物を入れないこと。Keep hands and tools away from moving parts.

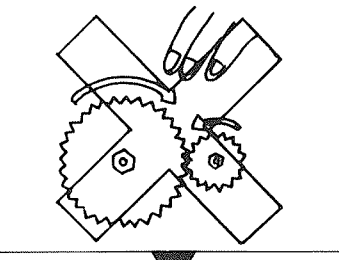

バッテリー、充電器とも充電中は発熱しますので、燃えやすい物の上での充電はおやめください。Batteries and chargers become hot. Do not allow flammable materials to come in contact with them.

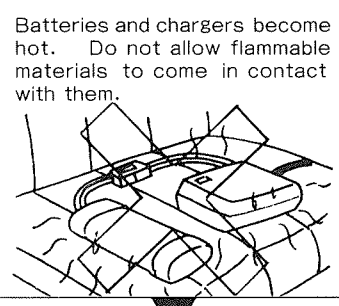

ニカドバッテリーの分解・改造は危険ですので絶対にしないでください。Never try to modify Ni-cd battery. This is very dangerous.

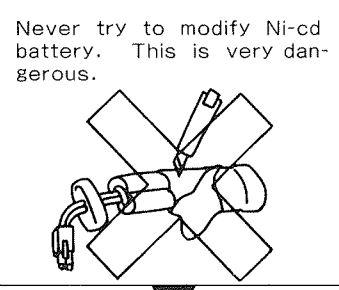

使用済のニカドバッテリーは捨てずに、販売店にお戻しください。Do not dispose of used Ni-cd batteries, return them to the shop.

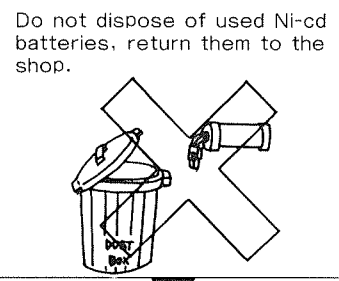

ニカドバッテリーは有害重金属が使用されていますので、火中に投げ入れてハレットすると、非常に危険ですので、絶対にしないで下さい。Do not dispose of nickel cadmium batteries in a fire. They will explode and release harmful material.



The Super Hobby



KYOSHO CORPORATION

PRINTED IN JAPAN

ADG 10T